

# Gamma CR

CR7.80 | CR7.90 | CR8.80 | CR8.90 | CR9.90 | CR10.90



# La mietitrebbia più produttiva al mondo. È un dato di fatto\*.

Oltre 45 anni fa, New Holland ha rivoluzionato il modo di raccogliere con il lancio dell'esclusiva tecnologia biassiale Twin Rotor™ per le mietitrebbie. Oggi, le mietitrebbie CR di ultima generazione continuano la stirpe delle rotative pure, offrendo agli agricoltori di tutto il mondo una qualità imbattibile della granella e della paglia grazie alla delicata azione multipassata. Al vertice della gamma si colloca il modello CR10.90: la CR più potente e produttiva di sempre, oggi con una potenza fino a 700 CV. Caratteristiche innovative come il premiato sistema automatizzato IntelliSense™, le alette dei rotori regolabili a distanza Dynamic Flow Control™, la tecnologia Deep Cut Dynamic Feed Roll™, e il nuovissimo sistema brevettato Opti-Spread™ Plus per la gestione dei residui e un'eccezionale ampiezza di spargimento, continuano a garantire che le CR siano sempre tra le macchine da raccolta più tecnologicamente avanzate e produttive al mondo.

## \* Condizioni reali. Prestazione incredibile.

Il 15 agosto 2014, a Wragby nel Regno Unito, la CR10.90 ha stracciato il precedente record per la maggiore quantità di grano raccolto in otto ore. Durante la prova la mietitrebbia ha raccolto 797,656 tonnellate di grano in meno di otto ore, con punte di 135 tonnellate/ora in reali condizioni di raccolta.



## Nuovo sistema di compensazione Everest Sidehill

Il sistema optional Everest è in grado di compensare pendenze laterali fino al 16% sulle mietitrebbie CR7.80, CR7.90, CR8.80 e CR8.90. La sezione di ingresso del canale elevatore è stata adattata per mantenere un'alimentazione ottimale anche sulle pendenze laterali più ripide e in combinazione con il sistema di riempimento del serbatoio granella garantisce le stesse prestazioni ottenibili su terreno piano. Il sistema Everest può funzionare anche in combinazione con un cassone crivellante autolivellante per garantire un'efficienza al 100% su pendenze fino al 30%.



## 60.000 agricoltori in tutto il mondo

New Holland ha inventato la tecnologia biassiale Twin Rotor™ oltre 45 anni fa e da allora ha continuato ad affinarla e a perfezionarla per offrire agli agricoltori una capacità operativa sempre maggiore e una qualità sempre migliore della granella e della paglia. Dal 1975 e dal lancio del rivoluzionario modello TR70, oltre 60.000 mietitrebbie Twin Rotor si sono succedute nei campi per portare a termine con successo la raccolta.



Modelli	Larghezza di taglio testata grano (m)	Testate mais Numero di file	Max. potenza (CV)	Dimensioni rotore (pollici)	Capacità serbatoio cereale (L)
CR7.80	4,88 - 9,15	6 / 8	415	17	10.500
CR7.90	4,88 - 10,67	6 / 8 / 12	460	17	11.500
CR8.80	6,10 - 10,67	6 / 8 / 12	517	17	12.500
CR8.90	6,10 - 12,50	8 / 12 / 16	544	22	12.500 / 14.500
CR9.90	6,10 - 12,50	8 / 12 / 16	600	22	12.500 / 14.500
CR10.90	6,10 - 12,50	8 / 12 / 16	700*	22	14.500

\* Potenza extra disponibile durante lo scarico e la trinciatura

## Telematica MyPLM®Connect

La telematica MyPLM®Connect vi permette di restare sempre in contatto con la vostra macchina rimanendo comodamente seduti nel vostro ufficio e di inviare e ricevere informazioni in tempo reale, risparmiando tempo e migliorando la produttività. Di serie viene proposto un abbonamento per 3 anni. A richiesta è disponibile l'upgrade all'abbonamento per 5 anni.

**MYPLMCONNECT**



# Nuova gamma CR. Supremazia nella raccolta.

## Capacità straordinaria

Grazie all'efficienza del motore top di gamma FPT Industrial Cursor 16 da 700 CV che aziona il modello CR10.90 e all'avanzata tecnologia di raccolta, che comprende anche il sistema di guida automatica IntelliSteer®, potete lavorare ininterrottamente 24 ore su 24. La tecnologia Dynamic Flow Control™ di regolazione a distanza delle alette dei rotori consente di modificarne in movimento la posizione, in base al mutare delle condizioni del prodotto, con conseguente aumento della produttività anche del 20%. La mietitrebbia New Holland più avanzata di sempre, ora presenta il nuovo e premiato sistema automatizzato IntelliSense™. Le CR si fermano solo quando lo decidete voi.

## Eccezionale qualità della raccolta

La tecnologia biassiale Twin Rotor™, delicata ma al tempo stesso molto efficiente, garantisce una qualità imbattibile della granella e della paglia. Niente più rotture della granella: appena lo 0,2%, un record nel settore! La tecnologia Dynamic Feed Roll™ assicura la più efficiente funzione parasassi in movimento e le nuove lame profili seghettate sono ancora più delicate sulla paglia. La tecnologia Opti-Spread™ Plus insieme al nuovo sistema di spargimento della pula assicurano uno spargimento ancora più uniforme dei residui su tutta l'ampiezza di taglio.

## Costi di esercizio ridotti

L'intera gamma CR è dotata della tecnologia all'avanguardia ECOBlue™ HI-eSCR 2 conforme alle più restrittive normative Stage V sulle emissioni, ma con i livelli di efficienza che i clienti si aspettano dalle mietitrebbie CR. Se aggiungete i lunghi intervalli di manutenzione a 600 ore e il sistema SmartTrax™ per la riduzione del compattamento del terreno, ne deriva un guadagno costante nel tempo.

## Piacere di guida assoluto

La nuovissima cabina Harvest Suite™ Ultra è stata progettata per offrirvi il massimo comfort di raccolta e la migliore ergonomia. Con un volume interno di 3,7 m³ e con 6,3 m² di superficie vetrata, questa cabina offre più spazio e più visibilità per una raccolta più agevole e precisa. Con un livello fonometrico di 73 dBA resta la cabina più silenziosa del mercato. Il monitor IntelliView™ IV con schermo touchscreen ultralargo da 26,4 cm può essere posizionato in modo da assicurare la migliore visuale a tutti gli operatori. Se raccogliete di notte, il nuovo pacchetto di luci consente di essere effettivamente produttivi 24 ore su 24. A tutto questo si abbinano i nuovi interni di ispirazione automobilistica.

Sistema di guida automatica IntelliSteer® con tecnologia IntelliTurn™ per la gestione automatica delle svolte a fine campo

Tecnologia IntelliField™ per la condivisione dei dati relativi ai confini, alle mappe e alle traiettorie di guida tra le varie mietitrebbie

Fino a 27 fari da lavoro a LED inclusi quelli a lunga gittata

Cabina Harvest Suite™ Ultra

Pacchetto telematico MyPLM®Connect Professional di serie

Nuovo sistema di inversione Dynamic Feed Roll™

Nuove ruote tastatrici opzionali sulle testate Varifeed™ da 10,67 m e 12,5 m

Nuovo adattatore frontale regolabile a distanza

Sistema di alimentazione automatica IntelliCruise™ II

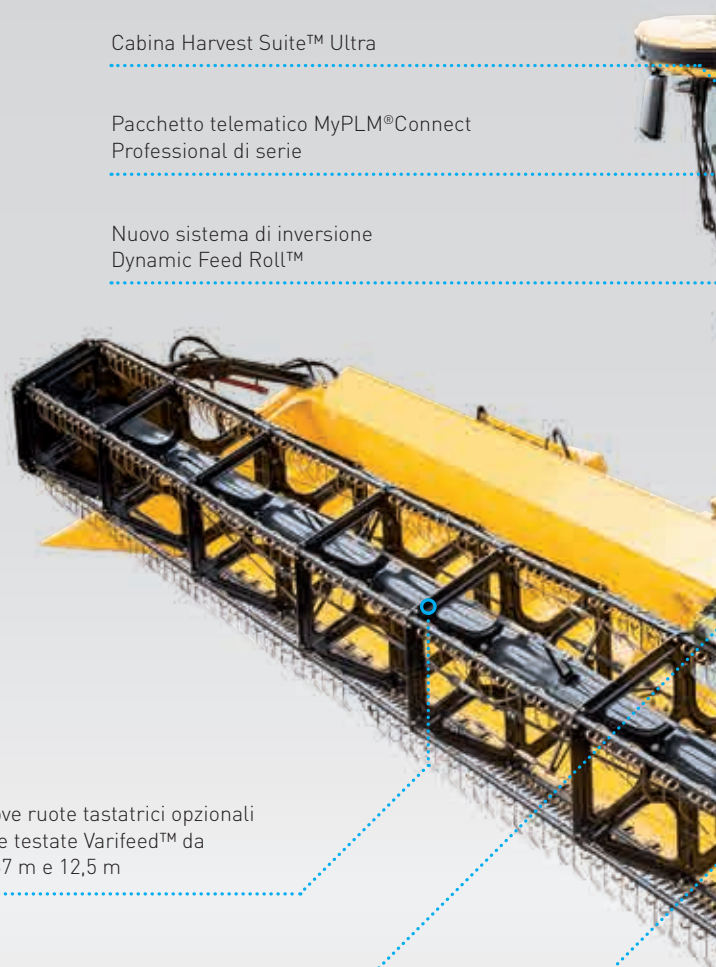

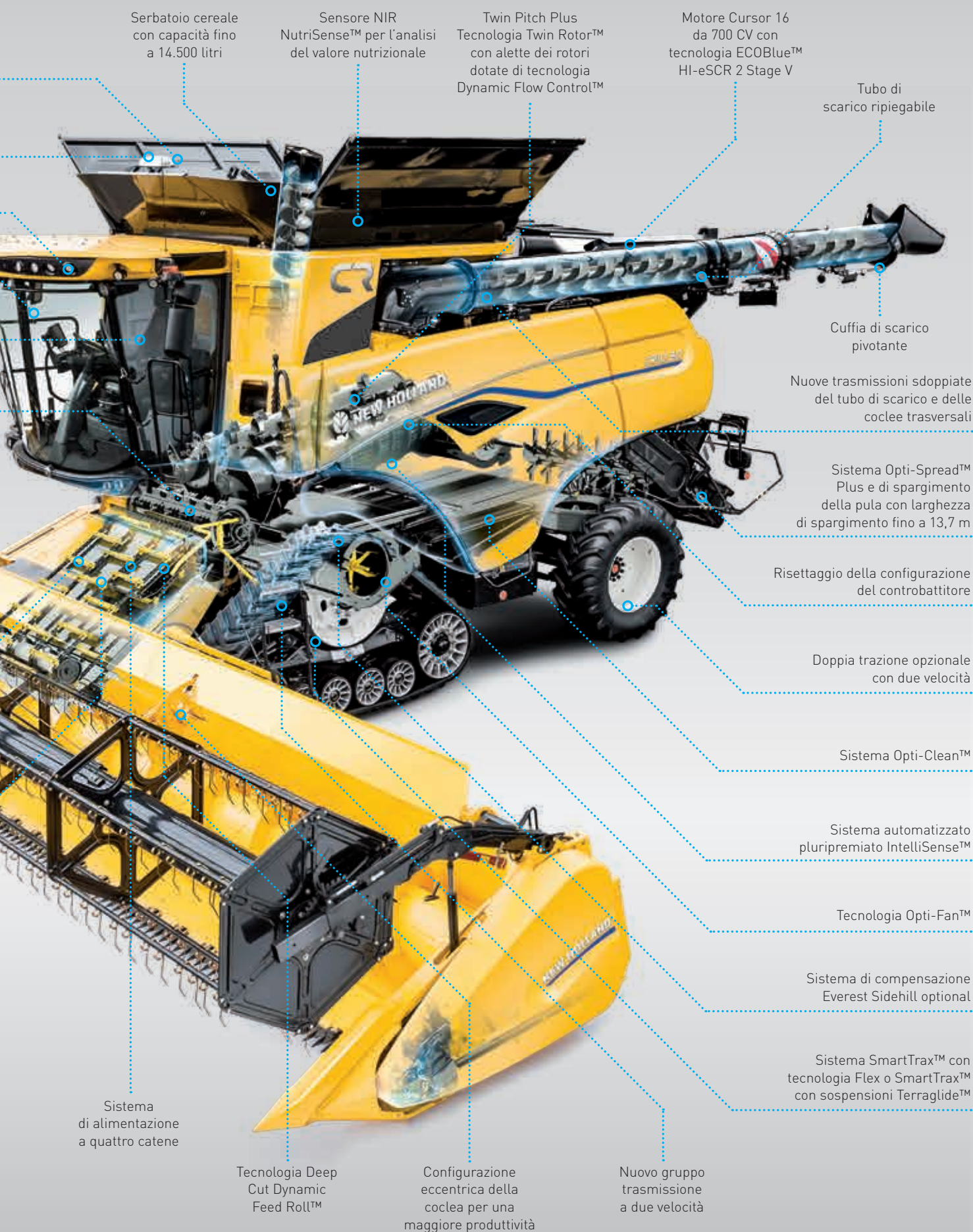

Serbatoio cereale con capacità fino a 14.500 litri

Sensore NIR NutriSense™ per l'analisi del valore nutrizionale

Twin Pitch Plus Tecnologia Twin Rotor™ con alette dei rotori dotate di tecnologia Dynamic Flow Control™

Motore Cursor 16 da 700 CV con tecnologia ECOBlue™ HI-eSCR 2 Stage V

Tubo di scarico ripiegabile

Cuffia di scarico pivotante

Nuove trasmissioni sdoppiate del tubo di scarico e delle coclee trasversali

Sistema Opti-Spread™ Plus e di spargimento della pula con larghezza di spargimento fino a 13,7 m

Risettaggio della configurazione del controaltatore

Doppia trazione opzionale con due velocità

Sistema Opti-Clean™

Sistema automatizzato pluripremiato IntelliSense™

Tecnologia Opti-Fan™

Sistema di compensazione Everest Sidehill optional

Sistema SmartTrax™ con tecnologia Flex o SmartTrax™ con sospensioni Terraglide™

Sistema di alimentazione a quattro catene

Tecnologia Deep Cut Dynamic Feed Roll™

Configurazione eccentrica della coclea per una maggiore produttività

Nuovo gruppo trasmissione a due velocità

# La storia della moderna mietitrebbiatura secondo New Holland.

- 1975:** New Holland introduce il rivoluzionario concetto della tecnologia biassiale Twin Rotor™ sul modello TR70 (145-168 CV). Da allora, la raccolta non è più stata la stessa.
- 1979:** Arriva sul mercato la seconda generazione di mietitrebbie con tecnologia biassiale Twin Rotor, con i modelli TR75, TR85 e TR95 la cui potenza viene aumentata fino a 155-225 CV.
- 1984:** La terza generazione si caratterizza per una cabina più grande, una migliore visibilità e la presenza dei rotori S<sup>3</sup> degli apprezzati modelli TR76, TR86 e TR96.
- 1993:** Quasi un decennio più tardi è la volta dei modelli TR87 e TR97 di quarta generazione, ancora più potenti.
- 1997:** Sui modelli di quinta generazione, TR88 e TR98, la gestione della potenza è ancora più efficiente e produttiva grazie alla semplificazione dei comandi.
- 1999:** Alla sesta generazione, i modelli TR89 e TR99 si impongono per la maggiore capacità di gestione della granella e per la visibilità migliorata.
- 2002:** Sui campi del mondo fanno il loro ingresso i modelli della settima generazione, dalle linee moderne ed essenziali. Lo styling completamente rinnovato, i rotori più lunghi, la cabina più spaziosa e il primo sistema di pulizia autolivellante mai installato su una mietitrebbia rotativa, fanno della CR960 e della CR980 le mietitrebbie più desiderate. Per inciso, la potenza è stata aumentata fino a 428 CV!
- 2004:** Con l'avvento del nuovo millennio, le mietitrebbie a tecnologia biassiale Twin Rotor iniziano a essere prodotte a Zedelgem, in Belgio, nel Centro di Eccellenza New Holland per le macchine da raccolta.
- 2005:** Trent'anni di successi della tecnologia biassiale Twin Rotor™ vengono celebrati con il lancio del monitor IntelliView™ II per il controllo di precisione della mietitrebbia.
- 2007:** La Serie CR Elevation rappresenta l'ottava generazione e offre moltissime caratteristiche per incrementare la produttività, tra cui motori emisionati Tier 3 con potenza fino a 530 CV, sistema Opti-Clean™, sistema IntelliCruise™ che ottimizza la velocità della macchina secondo il carico di prodotto per prestazioni massime e per il massimo comfort dell'operatore.



## Made in Zedelgem

I modelli CR al top della gamma sono costruiti a Zedelgem, in Belgio, dove ha sede il Centro di Eccellenza New Holland per le macchine da raccolta. È qui che, oltre 100 anni fa, Leon Claeys costruì la sua prima trebbiatrice, destinata a rivoluzionare il mondo della raccolta. Zedelgem è sinonimo di soluzioni pionieristiche per la raccolta, come dimostra la produzione, nel 1952, della prima mietitrebbia europea semovente. Oggi, interi team di progettisti sono impegnati a creare le macchine da raccolta della prossima generazione. Grazie al sofisticato processo di sviluppo prodotto e alle notevoli competenze del personale dedicato di uno stabilimento World Class Manufacturing, le mietitrebbie Serie CR e tutte le macchine da raccolta top di gamma, le mietitrebbie convenzionali CX, le BigBaler per balle giganti e le trinciacaricatrici FR, continuano a rappresentare il punto di riferimento per l'intero settore.

- 2008:** La CR9090 diventa ufficialmente la mietitrebbia con la più alta capacità operativa al mondo e ha frantumato il record di raccolta del grano: 551 tonnellate di frumento raccolte in appena otto ore.
- 2010:** La Serie CR celebra il suo 35° anniversario. In Brasile inizia la produzione della CR9060 per il mercato latino-americano.
- 2011:** Viene lanciata la nona generazione di mietitrebbie biassiali Twin Rotor, con motori con tecnologia ECOBlue™ SCR emisionati Tier 4A, maggiore capacità operativa, qualità della paglia e della granella ai vertici della categoria.
- 2012:** La Serie CR si aggiudica il prestigioso titolo di "Macchina dell'anno", grazie alle sue imbattibili prestazioni di raccolta e alla qualità della granella ai vertici del mercato.
- 2013:** L'introduzione del rullo alimentatore dinamico Dynamic Feed Roll™ migliora ulteriormente le prestazioni in campo e la qualità della granella.
- 2014:** La CR10.90 infrange il record per la maggiore quantità di grano raccolto in otto ore. Durante la prova la mietitrebbia ha raccolto 797,656 tonnellate di grano in meno di otto ore in reali condizioni di raccolta.
- 2015:** La 10ª generazione della gamma CR celebra il quarantesimo anniversario dell'eccellenza nella raccolta con l'introduzione della cabina Harvest Suite™ Ultra, il nuovo standard di riferimento.
- 2018:** Lancio della gamma CR Revelation con maggiore capacità e una gestione dei residui ancora più efficiente.
- 2019:** Lancio del nuovo modello base CR7.80 e introduzione del nuovo sistema automatizzato pluripremiato IntelliSense™ su tutti i modelli CR.
- 2020:** La rinomata serie CR festeggia 45 anni di eccellenza nella raccolta.
- 2021:** Dalle linee di produzione dello stabilimento di Zedelgem esce la mietitrebbia Twin Rotor™ numero 60.000.
- 2022:** Introduzione del sensore NutriSense™ sulla gamma CR.
- 2023:** La gamma CR si presenta con uno styling rinnovato che integra nuove decalcomanie sullo scudo laterale. Inoltre, è stata messa a punto una nuova gamma di sedili con 3 livelli di comfort.

2004



2007



2010



2013



2014



2019



2023



## In vantaggio dall'inizio.

New Holland sa che il processo di raccolta inizia dal prodotto. Da come entra nella macchina dipende infatti la qualità della raccolta; perciò, abbiamo sviluppato e costruito internamente una vasta gamma di testate grano che si adattano ad ogni tipo di prodotto e di azienda agricola. Le testate sono disponibili in larghezze da 4,88 a 12,50 m e in diverse configurazioni personalizzabili, per adattarsi meglio alle vostre esigenze specifiche. La nuova tecnologia dell'adattatore frontale consente di regolare a distanza la posizione della piastra dell'adattatore, per favorire il funzionamento della testata con l'angolo di inclinazione perfetto. Disponibili per le testate Varifeed™ da 7,62-12,5 m, i nuovi carrelli portabarra New Holland a quattro ruote sterzanti offrono sicurezza, stabilità e manovrabilità eccezionale a velocità fino a 40 km/h.

Testate grano		CR7.80	CR7.90	CR8.80	CR8.90	CR9.90	CR10.90
Larghezza di taglio High-Capacity	(m)	5,18 - 9,15	5,18 - 9,15	6,10 - 9,15	6,10 - 9,15	6,10 - 9,15	6,10 - 9,15
Larghezza di taglio Varifeed™	(m)	4,88 - 9,15	4,88 - 10,67	6,10 - 10,67	6,70 - 12,50	6,70 - 12,50	6,70 - 12,50
Carrello portabarra Varifeed™	(m)	7,62 - 9,15	7,62 - 10,67	7,62 - 10,67	7,72 - 12,50	7,72 - 12,50	7,72 - 12,50
Larghezza di taglio Superflex	(m)	6,10 - 9,15	6,10 - 10,67	6,10 - 10,67	7,62 - 10,67	9,15 - 10,67	9,15 - 10,67



### Testate grano Varifeed™ per ogni tipo di prodotto

- Le testate Varifeed™ da 10,67 m e 12,5 m hanno una nuova doppia coclea eccentrica per aumentare al massimo la capacità di taglio e ridurre il consumo di potenza
- Tutti i modelli della gamma garantiscono la massima qualità della raccolta e un taglio uniforme in prodotti di diverse altezze
- Per un'alimentazione perfetta, l'escursione orizzontale della lama di taglio può essere regolata fino a 575 mm
- La coclea da 660 mm di diametro con ampie spire assicura un'alimentazione rapida e regolare
- Le dita retrattili sull'intera larghezza tra le spire abbassano il prodotto e lo convogliano sotto la coclea





## Carrelli portabarra

Disponibili per le barre Varifeed™ da 7,62-12,5 m, i nuovi carrelli portabarra New Holland a quattro ruote sterzanti offrono sicurezza, stabilità e manovrabilità eccezionale a velocità fino a 40 km/h. Le staffe di allineamento autocentranti e il sistema sicuro e affidabile di bloccaggio a perno riducono al minimo i tempi di fermo macchina durante lo smontaggio della testata. Completano la dotazione un ampio vano portaoggetti con chiusura a chiave e un ruotino di scorta a bordo, di serie sui carrelli oltre i 9,15 m di lunghezza e disponibili a richiesta per gli altri modelli.



## Superflex per un'efficienza di raccolta garantita

- La testata Superflex è la soluzione ideale per i terreni ondulati
- La barra falciante si può flettere di 110 mm sui terreni irregolari per assicurare un taglio preciso e un'altezza di taglio uniforme
- La coclea ad ampie spire completamente flottante garantisce un'alimentazione rapida e regolare persino dei prodotti più pesanti
- La frequenza di taglio di 1.150 colpi/min e la registrazione orizzontale idraulica dell'aspo direttamente dalla cabina concorrono a migliorare l'alimentazione e la lavorazione del prodotto
- È inoltre possibile sincronizzare il regime dell'aspo al cambio, in modo che l'alimentazione rimanga costante anche quando varia la velocità d'avanzamento della macchina



## Lame completamente integrate per la colza

- Le nuove lame laterali opzionali a 36 denti sono state riprogettate con un punto di montaggio ribassato. Grazie al nuovo design più leggero, sono più agevolmente installabili sulla testata Varifeed™ per una facilità di utilizzo ancora maggiore
- La canalizzazione migliorata del tubo idraulico riduce al minimo il rischio che il prodotto resti bloccato all'interno della macchina durante la raccolta
- Comandabili attraverso un interruttore sulla console di destra, garantiscono una raccolta più efficiente della colza
- Quando non servono, possono essere riposte nell'apposito comparto sulla testata



## Controllo automatico dell'altezza della testata

Il sistema avanzato di controllo automatico dell'altezza della testata prevede tre modalità di lavoro:

- La compensazione idraulica mantiene la pressione al suolo preimpostata, in modo da assicurare una raccolta efficiente dei prodotti allettati o bassi, come i piselli e i fagioli
- La regolazione automatica dell'altezza di taglio mantiene l'altezza di taglio preimpostata utilizzando alcuni sensori montati sul canale elevatore e i cilindri idraulici di controllo della testata
- Il sistema aggiornato Autofloat™ si avvale di una nuova combinazione di valvole idrauliche e algoritmi software per seguire nel modo migliore possibile la conformazione del terreno. Questo sistema regola automaticamente e idraulicamente la posizione della testata per mantenere un'altezza di taglio uniforme
- Sulle testate Varifeed™ da 10,67 m e 12,5 m sono disponibili a richiesta ruote tastatrici per seguire meglio i contorni del terreno



# Preparatevi al meglio.

A integrazione dell'ampia gamma di testate per mietitrebbia New Holland, il suo partner strategico MacDon completa l'offerta con le testate a tappeti FD2 leader a livello mondiale. La FD2 FlexDraper® rappresenta l'evoluzione della testata che si adegua al profilo del terreno, introdotta per la prima volta sul mercato da MacDon quasi 20 anni fa. MacDon ha continuato ad ascoltare e a coadiuvare gli agricoltori nelle condizioni più impegnative della vita reale. Cosa significa questo per voi? Significa potere avere di più in termini di dimensioni, robustezza e innovazioni per la raccolta. Quindi, nel caso non foste ancora convinti, ecco qualche altro motivo per cui la FD2 costituisce l'abbinamento perfetto per le più recenti mietitrebbie New Holland:

## Più grande - Alimentazione ad alto volume con spighe rivolte verso la testata

Il nuovissimo telaio della FD2 è dotato di una piattaforma ultra profonda con tappeti da 127 cm di profondità ed è ora disponibile in configurazioni da 7,6 a 15,2 metri. La FD2 offre fino al 20%\* di capacità di alimentazione in più, con le spighe verso la testata, anche nelle colture più alte e folte. Il sistema di alimentazione del prodotto FeedMax™ ottimizza ulteriormente le prestazioni. Se a questo poi si aggiungono il flusso attivo del prodotto, il movimento brevettato dell'aspo e il nuovo sistema di posizionamento dell'aspo ShatterGuard, la FD2 è pronta per entrare in azione.

## Più velocità - Taglia più pulito. Taglia più veloce. Taglia di più.

Il sistema di taglio ad alta velocità ClearCut™ di MacDon offre proprio questo: un taglio pulito a una velocità superiore anche del 30%\*. A questo risultato contribuisce la trasmissione della lama di taglio migliorata, con più potenza e una nuova geometria delle sezioni dei coltelli con il 25% in più di superficie tagliente. Otterrete un taglio perfetto grazie alle due esclusive protezioni dei coltelli ClearCut; si può scegliere tra protezioni a punta o protezioni PlugFree™, studiate per resistere agli ingolfamenti anche nelle condizioni più avverse.

## Più flessibilità - Un profilo da sogno

La leggendaria capacità di MacDon di seguire il profilo del terreno continua anche con la FD2. Il sistema Active Float System di MacDon si abbina a una flessibilità aumentata anche del 70%\* per un'esperienza di raccolta mai provata prima. La tecnologia Flex-Float Technology® risulta ulteriormente potenziata dalle ruote tastatrici opzionali ContourMax™ di MacDon. Queste ruote consentono alla testata di seguire il profilo del terreno e di lasciare una stoppia regolare e uniforme, tagliando a un'altezza da terra compresa tra i 2,5 e i 45,7 cm.

\* Rispetto al modello MacDon precedente



Testata a tappeti		CR7.80	CR7.90	CR8.80	CR8.90	CR9.90	CR10.90
Testata MacDon FD2 FlexDraper®	(m)	7,60 - 10,60	7,60 - 10,60	7,60 - 12,50	9,10 - 13,70	10,60 - 15,20	10,60 - 15,20
Testata MacDon D2 Rigid Draper®	(m)	7,60 - 10,60	7,60 - 10,60	7,60 - 12,50	9,10 - 13,70	10,60 - 13,70	12,20 - 13,70



### Una soluzione di raccolta polivalente

La testata MacDon FD2 FlexDraper® può raccogliere ogni tipo di prodotto. La FD2 infatti può essere convertita rapidamente da una testata a telaio flessibile a una telaio rigido spostando semplicemente una leva, offrendovi la versatilità necessaria per passare da un tipo di prodotto all'altro. Cereali, semi oleosi, legumi, praticamente qualsiasi prodotto in qualsiasi condizione; un altro motivo per cui la FD2 rappresenta un incremento decisivo per le prestazioni della vostra mietitrebbia.

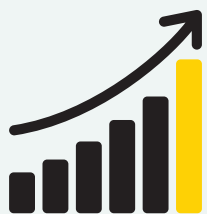

# 20%

PIÙ CAPACITÀ



# 30%

PIÙ VELOCITÀ

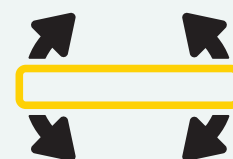

# 70%

PIÙ FLESSIBILITÀ

## Un abbinamento perfetto.

New Holland ha sviluppato una gamma rinnovata di testate mais, progettate per adattarsi perfettamente alle caratteristiche operative delle CR. Collaudate in lunghe prove in campo, le testate in versione sia rigida che richiudibile offrono una maggior affidabilità e produttività della raccolta. La nuova tecnologia dell'adattatore frontale consente di regolare a distanza la posizione della piastra dell'adattatore, per favorire il funzionamento della testata con l'angolo di inclinazione perfetto.



Testate mais	CR7.80	CR7.90	CR8.80	CR8.90	CR9.90	CR10.90
Numero di file testate mais richiudibili	6/8	6/8	6/8	8	8	8
Numero di file testate mais rigide	6/8	6/8/12	6/8/12	8/12/16	8/12/16	8/12/16



### Testate moderne per una raccolta moderna

- La gamma rinnovata di testate mais soddisfa al meglio le esigenze di raccolta, aumentando considerevolmente la produttività e l'efficienza della macchina
- Le punte più corte seguono meglio il profilo del terreno per evitare di "abbattere" e quindi danneggiare il raccolto
- Le alette dirigono tutti i chicchi sciolti verso la parte posteriore della testata, evitando lo spreco di prodotto
- Le piastre di usura sostituibili prolungano la durata della testata e nella versione richiudibile tutte le punte sono assistite da ammortizzatori a gas per facilitarne la pulizia e la manutenzione



### Richiudibile o rigida: a voi la scelta

- Le testate rigide sono disponibili nelle versioni a 6, 8 12 e 16 file
- Le testate richiudibili sono perfette per le operazioni che necessitano di frequenti trasferimenti
- Le versioni richiudibili a 6 e 8 file rientrano nel limite di larghezza di 3,5 m



### Trinciatura degli stocchi ai vertici della categoria

- Possibilità di montare i trinciastocchi integrati, perfetti per ridurre al minimo o a zero le operazioni di aratura
- L'inserimento individuale delle file garantisce la massima flessibilità
- I clienti concordano: New Holland offre una soluzione "ai vertici della categoria"

### Stalk Stomper che proteggono gli pneumatici

- Per le testate mais rigide e richiudibili è disponibile un kit optional di Stalk Stomper
- Gli Stalk Stomper schiacciano gli stocchi presenti sul percorso delle ruote e dei cingoli riducendone l'usura durante le operazioni di raccolta del mais



### Funzionamento affidabile

- Tutte le testate mais New Holland sono progettate per fornire prestazioni massime in qualsiasi condizione di lavoro
- I rulli mungitori hanno quattro coltelli per una presa aggressiva con stocchi di qualsiasi dimensione
- Le piastre di contrasto sono regolabili elettronicamente dalla cabina per adattarsi a tutti i tipi di stocchi e di pannocchie
- Le coclee laterali optional agevolano ulteriormente l'alimentazione del prodotto nei raccolti allettati

# Migliore protezione per una maggiore efficienza.

Il sistema di alimentazione delle CR è stato notevolmente migliorato per renderne ancora più efficiente il funzionamento. Sui modelli CR8.90, CR9.90 e CR10.90 il canale elevatore dispone ora di quattro catene unite dalle relative spranghe per migliorare il flusso del prodotto e garantire un'alimentazione ancora più regolare al doppio rotore. Le CR possono essere dotate di una nuova e aumentata capacità di sollevamento della testata. Per il parasassi è possibile scegliere tra il sistema Advanced Stone Protection e il sistema di serie Deep Cut Dynamic Feed Roll™, provvisto ora di una nuova funzione di inversione attivata dalla cabina, che assicura una protezione completa contro i sassi e un flusso di prodotto uniforme nel sistema trebbiante.

## Tecnologia optional a velocità variabile per testata e canale elevatore

- Potete scegliere tra le versioni di trasmissione a velocità fissa e variabile della combinazione testata e canale elevatore
- La versione optional a velocità variabile è ideale per la raccolta del mais
- L'operatore può regolare la velocità di raccolta e alimentazione, ottimizzandole in funzione della resa e delle condizioni del prodotto

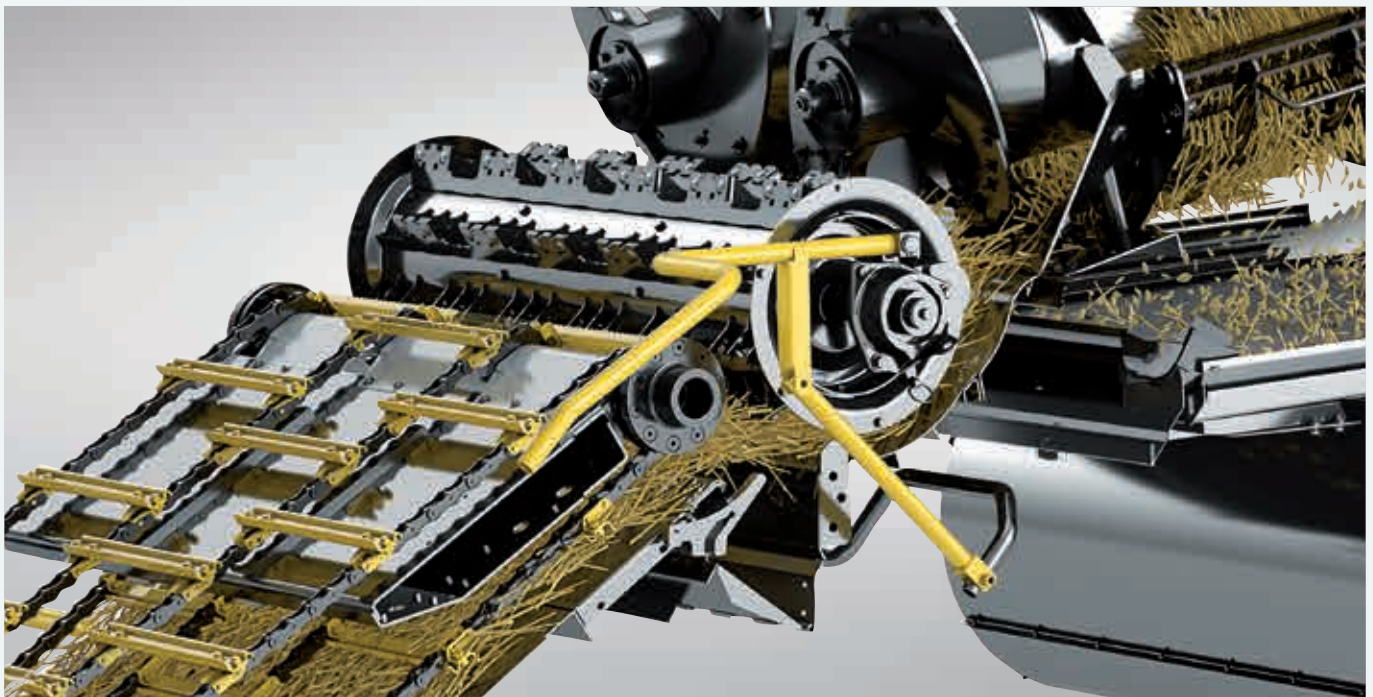

## Sistema Deep Cut Dynamic Feed Roll™

- Il sistema Deep Cut Dynamic Feed Roll™ garantisce un'alimentazione ancora più uniforme, rimuovendo gli accumuli eccessivi di prodotto durante la raccolta e garantendo la massima efficacia nel rilevare la presenza di pietre nei suoli particolarmente sassosi
- I sassi vengono automaticamente direzionati da un rullo eiettore chiuso di 45 cm di diametro verso una vasca parasassi appositamente dedicata, posizionata tra il canale elevatore e i rotori
- La continuità di funzionamento offre fino al 10% di capacità operativa in più, anche sui suoli più sassosi
- La nuova funzione di inversione consente agli operatori di eliminare gli ingolfamenti invertendo dalla cabina il sistema Dynamic Feed Roll
- Il sistema è ora dotato di struttura Deep Cut con profili seghettati, ed è quindi ancora più delicato sul raccolto per garantirvi una paglia di migliore qualità
- La vasca parasassi può essere facilmente svuotata durante i controlli giornalieri di routine



### Niente più ingolfamenti di prodotto

- Il sistema di inversione idraulica della testata risolve istantaneamente qualsiasi problema di ingolfamento del prodotto
- Tutta la testata e il canale elevatore vengono fatti oscillare avanti e indietro per sbloccare efficacemente la macchina

### Sistema di inversione Dynamic Feed Roll™

Il nuovo sistema di inversione Dynamic Feed Roll™ avverte immediatamente l'operatore nella cabina rilevando un ingolfamento nel Dynamic Feed Roll. Questo velocizza la soluzione del problema con un conseguente aumento della produttività.







# Funzionamento intelligente.

Eseguire la raccolta in modo produttivo è un'abilità che può richiedere molte stagioni per essere appresa. New Holland ha messo a punto tecnologie che assistono gli operatori nel garantire una raccolta efficiente e produttiva quando si lavora su campi con rese variabili. La nuova tecnologia IntelliCruise™ II di serie a risposta più rapida utilizza una gamma di sensori per ottimizzare in modo automatico le prestazioni della CR.

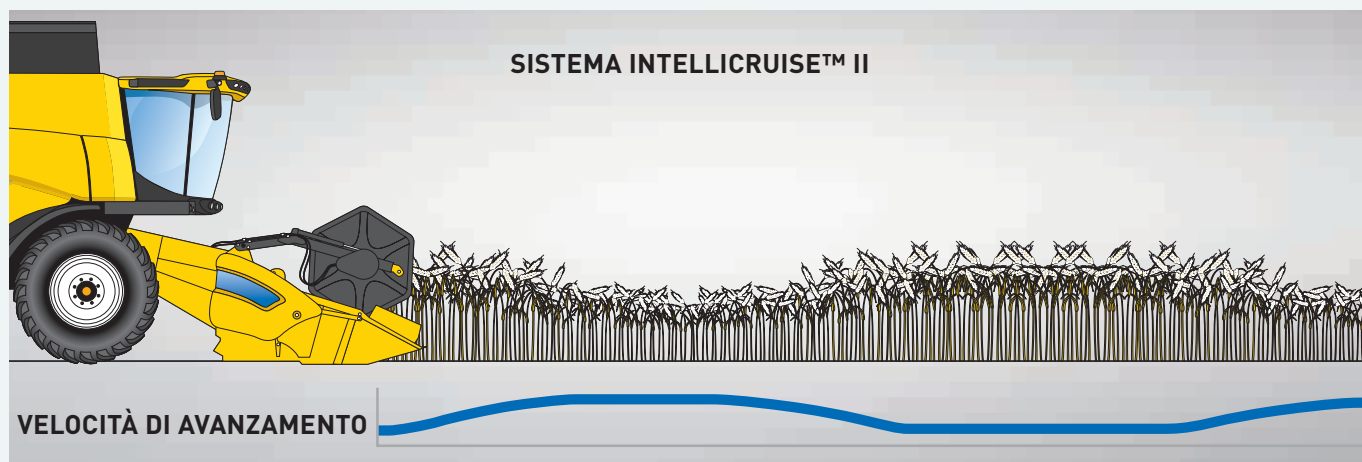

## Modalità di funzionamento su misura

Gli operatori possono selezionare tre diverse strategie di guida per la nuova funzione IntelliCruise II:

**Produttività massima.** Se si lavora in "finestre meteo" ristrette o si desidera ottimizzare le prestazioni dei contoterzisti, è possibile selezionare questa modalità. La velocità di avanzamento della mietitrebbia viene impostata in modo da sfruttare tutta la potenza del motore e funzionare al carico massimo.

**Resa fissa.** Questa modalità è stata pensata per una resa uniforme della mietitrebbia. La velocità di avanzamento viene variata per mantenere un flusso di prodotto costante.

**Perdita limitata.** Quando ogni chicco conta e la priorità è ridurre al minimo le perdite di prodotto, questa modalità consente di controllare la velocità di avanzamento per garantire che le perdite non superino il limite pre-definito.



# Massima qualità della granella.

New Holland ha inventato la tecnologia biassiale Twin Rotor™ oltre 45 anni fa e da allora ha continuato ad affinarla e a perfezionarla per offrire agli agricoltori una capacità operativa sempre maggiore e una qualità sempre migliore della granella e della paglia. New Holland sa anche che ogni azienda agricola fa storia a sé: quindi, per tenere conto delle diverse esigenze, ha messo a punto due rotori che si differenziano nel tipo e nel diametro. Sui modelli CR7.90 - CR8.80 sono montati i rotori Twin Pitch da 17", ora dotati di coperchi più alti di 20 mm per migliorare l'efficienza della trebbiatura, mentre sui modelli CR8.90, CR9.90 e CR10.90 sono montati i rotori Twin Pitch Plus ad alta capacità, da 22". Una macchina su misura per una qualità e un rendimento al top.

## Rotori "Twin Pitch"

- I rotori Twin Pitch standard sono costituiti da 44 elementi e consentono di incrementare le prestazioni in molte condizioni di raccolta
- Nelle condizioni di elevata umidità possono aumentare la capacità fino al 10%
- È inoltre possibile regolare anche da remoto le alette dei rotori in modo da ottenere le prestazioni ottimali
- I rotori Twin Pitch Plus sono di serie su tutti i modelli equipaggiati con rotore da 22": CR8.90, CR9.90 e CR10.90. Questi rotori montano barre sgranatrici da 75 mm per aumentare le prestazioni di trebbiatura
- Sono disponibili due diversi kit che permettono di selezionare le configurazioni per il riso o la granella piccola o anche di effettuare la conversione da una coltura all'altra
- I rotori standard S<sup>3</sup> sono invece ancora disponibili

## Sistema Deep Cut Dynamic Feed Roll™ per una migliore produttività

L'introduzione del sistema opzionale Deep Cut Dynamic Feed Roll™, posizionato davanti ai rotori, velocizza il flusso di prodotto assicurando un'alimentazione più fluida e regolare e nel contempo dirige automaticamente i sassi verso l'apposita vasca di raccolta. Il rullo a profilo sfalsato supplementare, disponibile su tutti i modelli, migliora le prestazioni del canale elevatore fino al 10% sulle mietitricie con rotore da 559 mm e fino al 15% su quelle con rotore da 432 mm.

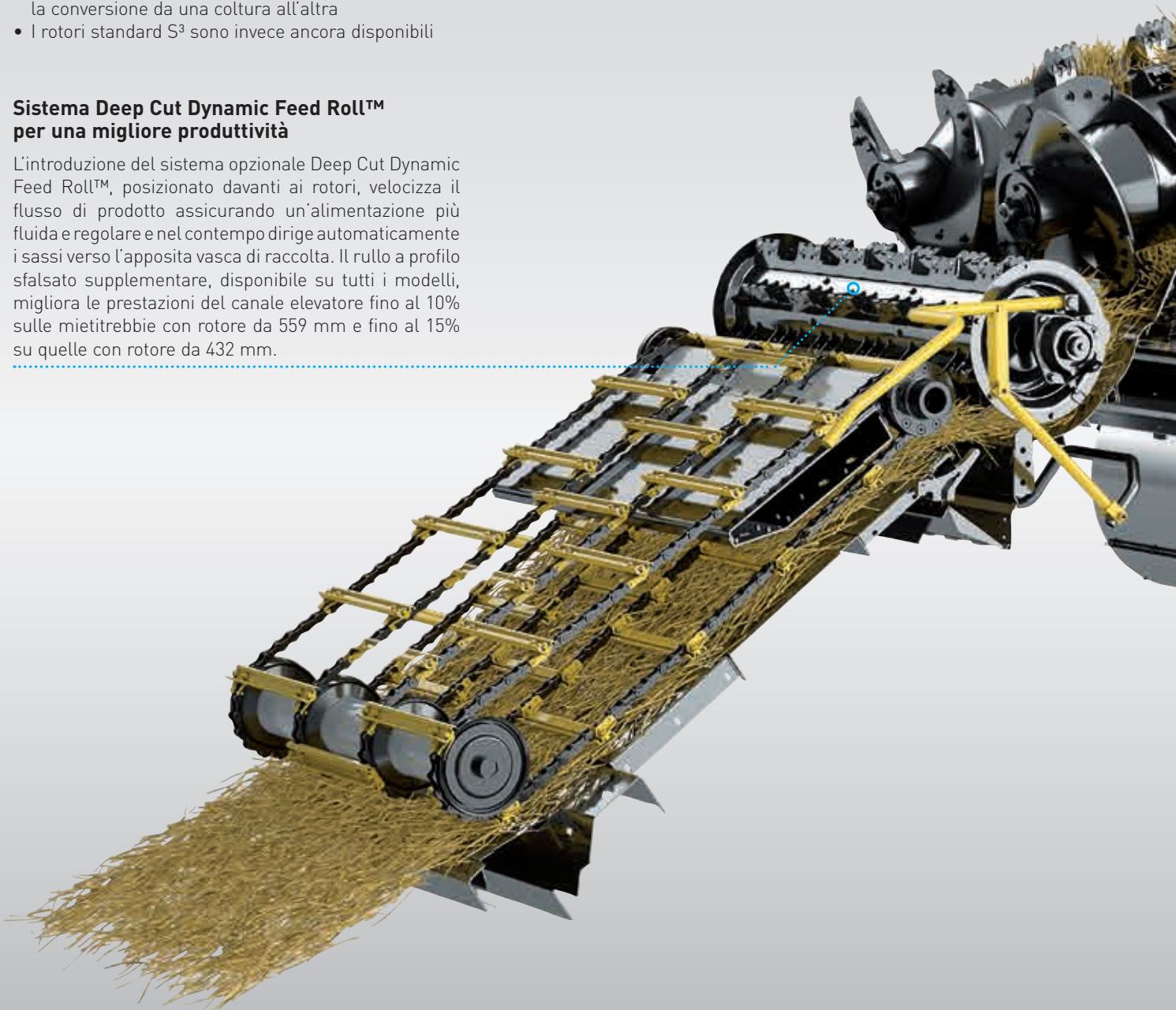

### Alette dei rotori con sistema Dynamic Flow Control™

Le alette dei rotori sono regolabili a distanza per mantenere l'efficienza ottimale di trebbiatura del prodotto, persino al mutare delle condizioni del prodotto. Ciò consente di aumentare la capacità operativa complessiva anche del 20%.

### Gestione della paglia

Una volta uscita dai rotori, la paglia viene sospinta verso l'apposito convogliatore di scarico dal lanciapaglia da 400 mm di diametro. Il convogliatore dirige efficacemente la paglia verso la parte posteriore della mietitrebbia.

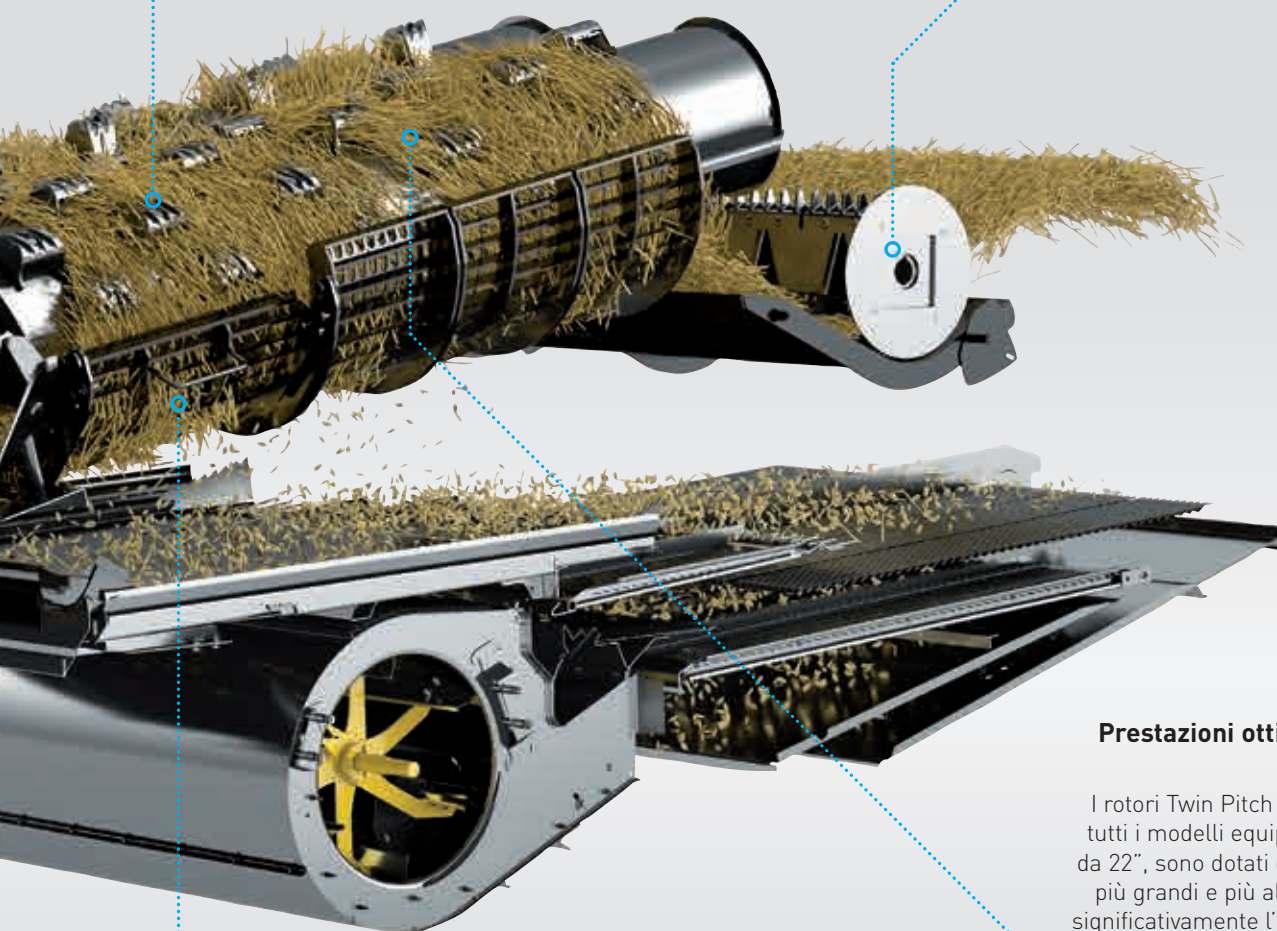

### Prestazioni ottimali con i rotori Twin Pitch Plus

I rotori Twin Pitch Plus, disponibili su tutti i modelli equipaggiati con i rotori da 22", sono dotati di barre sgranatrici più grandi e più alte, che aumentano significativamente l'area di trebbiatura.

### Risettaggio della configurazione del controbattitore

In caso di sovraccarico del controbattitore, la funzione di risettaggio della configurazione del controbattitore, disponibile di serie, può comodamente essere attivata a distanza dalla cabina. Ciò significa che tale regolazione può essere effettuata da un'unica persona, in completa autonomia e in pochi minuti. Significa anche tanto tempo prezioso guadagnato, spendibile nella raccolta.

# Massima pulizia della granella.

---

Qualità della granella ai vertici della categoria. La granella più pulita del mercato. È una CR! Nelle prove comparative condotte per la valutazione della granella prodotta da diversi tipi di mietitrebbie, la tecnologia biassiale Twin Rotor™ ha sbaragliato la concorrenza. Risultato: una percentuale di rottura infinitesimale dello 0,2% grazie all'esclusiva tecnologia Twin Rotor™ che garantisce un flusso di alimentazione in linea e quindi la massima delicatezza nel trattamento della granella. A migliorare la qualità della granella contribuiscono anche le caratteristiche dei premiati sistemi Opti-Clean™ e Opti-Fan™.



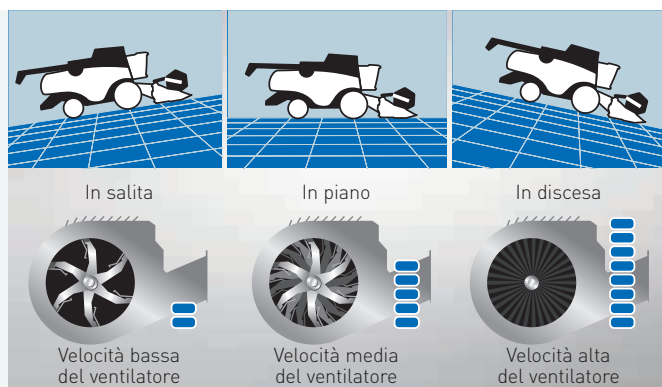

### Tecnologia Opti-Fan™ che sfida la gravità

- Il sistema Opti-Fan™ compensa gli effetti della gravità durante la raccolta
- Basta selezionare la velocità desiderata del ventilatore quando si è in piano e il sistema la adeguerà automaticamente sia in salita che in discesa per mantenere una pulizia ottimale
- La velocità del ventilatore diminuisce in salita per prevenire perdite di prodotto sui crivelli
- La velocità aumenta invece in discesa per impedire accumuli di materiale sui crivelli stessi



### Compensazione delle pendenze fino al 17%

- Il cassone crivellante autolivellante ottimizza l'angolo d'inclinazione fino al 17% per neutralizzare gli effetti delle pendenze e impedisce l'accumulo della granella su un solo lato della macchina durante le svolte a fine campo. Il risultato è una distribuzione uniforme del prodotto e una pulizia imbattibile



### Regolazione dei crivelli direttamente dalla cabina

- Quando le condizioni di lavoro cambiano, dalla cabina potete regolare sia i crivelli principali che i precrivelli
- Basta aumentare l'apertura del crivello per permettere un maggiore flusso d'aria nei prodotti pesanti oppure ridurla nei prodotti leggeri, per evitare perdite e aumentare l'efficienza della raccolta

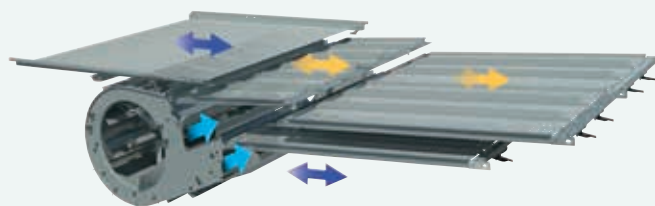

### Granella purissima per il massimo reddito

- Con una superficie crivellante totale sotto ventilazione di 6,48 m<sup>2</sup> sui modelli CR8.90, CR9.90 e CR10.90, e di 5,42 m<sup>2</sup> sui modelli CR7.80, CR7.90 e CR8.80, il sistema di pulizia gestisce efficacemente anche i volumi di granella più grandi
- Il sistema Opti-Clean™ ottimizza la corsa e gli angoli di lancio del cassone crivellante
- Il piano preparatore, il precrivello e il crivello superiore funzionano in modo indipendente per ottimizzare la cascata del prodotto e assicurare un rendimento maggiore. La corsa più lunga dei crivelli e l'angolo di lancio fortemente inclinato trattengono in aria una maggiore quantità di materiale, aumentando l'efficienza della pulizia
- Il movimento contrapposto del piano preparatore e del crivello inferiore rispetto al precrivello e al crivello superiore riduce le vibrazioni complessive della macchina, aumentando il comfort dell'operatore

### Flusso d'aria preciso

- Grazie al design esclusivo del ventilatore a pale, la Serie CR genera il massimo volume d'aria a pressione costante, superando di gran lunga i modelli della concorrenza
- Il ventilatore ha due aperture dedicate per dirigere un potente flusso d'aria sia al precrivello che al crivello superiore, garantendo così una pulizia ottimale



### Le CR memorizzano i vostri prodotti

- Per ridurre i tempi morti nel passaggio da un prodotto all'altro o quando si lavora in condizioni variabili, le CR sono dotate del sistema ACS (Automatic Crop Setting), di impostazione automatica dei parametri del prodotto con 50 settaggi specifici diversi
- Potete selezionare le impostazioni predefinite oppure programmare semplicemente due parametri di raccolta per ciascun prodotto, compresi regime e posizione dell'aspo, regime del rotore e configurazione del controbattitore, apertura dei crivelli e velocità del ventilatore, e richiamarli sul monitor IntelliView™ IV ogni volta che serve

## Automazione della raccolta.

---

L'automazione gioca un ruolo sempre più importante nella moderna raccolta produttiva. Il sistema proattivo New Holland IntelliSense™, di cui sono dotate le mietitrebbie CR, è senza uguali nel settore e permette alla mietitrebbia di reagire ogni 20 secondi scegliendo tra migliaia di possibilità la migliore azione da intraprendere. L'obiettivo è stato raggiunto grazie ad una tecnologia innovativa: il primo sensore di carico del cassone crivellante. Combinato al sistema Grain Cam™ di ultimissima generazione e alle alette dei rotori regolabili elettricamente, il sistema può eseguire regolazioni preventive ed evitare sovraccarichi o perdite. Il sistema IntelliSense™ è stato sviluppato per essere utilizzato con una vasta gamma di prodotti: grano, colza, mais, orzo, soia, riso, sorgo e avena.



### Quattro modalità di mietitrebbiatura

Per ogni specifica esigenza, gli operatori possono selezionare dall'interfaccia, in modo intuitivo, quattro strategie di guida.

- Perdita limitata, perché ogni chicco conta
- Ottima qualità della granella, quando conta solo il meglio
- Produttività massima, quando il lavoro deve essere eseguito in tempi rapidi

Per soddisfare condizioni specifiche di raccolta, è possibile affinare ulteriormente le modalità operative. Inoltre, una volta attivato, il sistema rimane operativo e continua ad apprendere nel corso della stagione.



### Rendimento straordinario per l'intera giornata

I test hanno dimostrato che nel corso di una lunga giornata di raccolta, la tecnologia IntelliSense consente prestazioni nettamente superiori, anche quando paragonate a quelle degli operatori più esperti. Il sistema esegue un controllo ogni 20 secondi e sceglie la migliore strategia di raccolta fra migliaia di possibilità di regolazione. Mettetevi comodi e lasciate che la vostra nuova CR con tecnologia IntelliSense massimizzi il vostro raccolto.

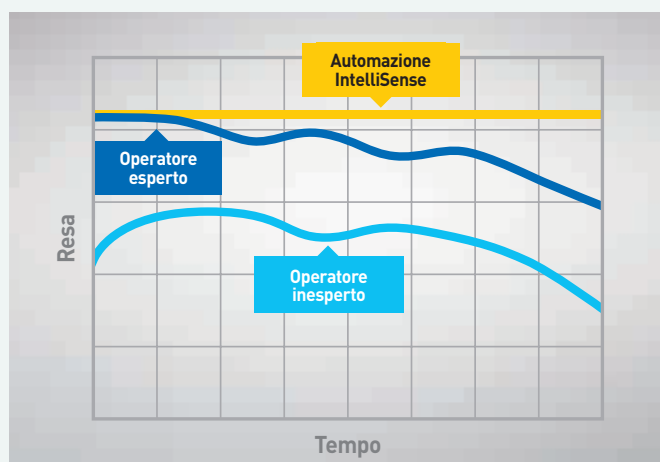

### Flessibilità con prodotti differenti

Il sistema IntelliSense™ è stato configurato per lavorare con i seguenti prodotti: grano, colza, mais, orzo, soia, riso, e da questa stagione anche sorgo e avena. Ulteriori tipi di prodotti sono in cantiere.



### Tecnologie ai vertici del mercato

Il sistema IntelliSense™ riceve un upgrade consentendo all'operatore di settare i parametri limite entro i quali il sistema può lavorare, aumentando ulteriormente la produttività in condizioni critiche di raccolta. Queste comprendono il Grain Cam™, il premiato sistema che riprende il flusso del prodotto in tempo reale e lo analizza restituendo una lettura dettagliata della qualità della granella, della granella rotta e del residuo. Il cassone crivellante, altrettanto premiato dagli esperti, è dotato di sensori di carico che rilevano con precisione il volume di materiale sui crivelli. Infine, il sistema regola automaticamente le alette dei rotorii sui modelli da 22" per una migliore separazione.



## Gestione di grandi volumi di granella.

Le CR offrono la possibilità di montare serbatoi cereali più capienti per permettere agli operatori di sfruttare la grande capacità produttiva della macchina. La lunghezza della coclea di scarico è stata aumentata per essere all'altezza delle prestazioni della nuova generazione di mietitrebbie CR e delle moderne testate, rendendola inoltre compatibile con le pratiche di agricoltura a traffico controllato grazie al sistema di guida automatica IntelliSteer® ad alta precisione.

### Agricoltura a traffico controllato

Le mietitrebbie CR9.90 e CR10.90 ora sono compatibili con l'agricoltura a traffico controllato da 12 metri. Questo permette di preservare il suolo di raccolta effettuando meno passate possibili e permette una gestione accurata e ragionata del traffico in campo.

Serbatoio cereale		CR7.80	CR7.90	CR8.80	CR8.90	CR9.90	CR10.90
Capacità con coperchi ripiegabili standard / optional	(L)	10.500	11.500	12.500	12500 / 14500	12500 / 14500	14.500





### Monitoraggio della granella

- New Holland ha progettato un vetro d'ispezione da 910 x 550 mm in cabina
- Con una rapida occhiata, potete controllare sul monitor IntelliView™ IV il livello di riempimento del serbatoio cereale
- Un portello d'ispezione della granella, accessibile dalla piattaforma di guida, ne facilita il prelievo per controllarne fisicamente la qualità

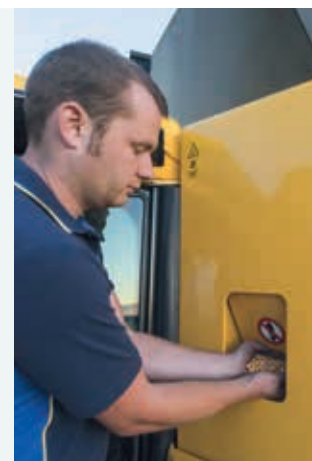

### Serbatoio cereale ad alte prestazioni

- Il serbatoio cereale da 14.500 litri dei modelli CR8.90, CR9.90 e CR10.90 ha una capienza aumentata del 16% rispetto alla serie precedente
- Sui modelli con serbatoio del cereale da 14.500 litri, per un'operatività più fluida e per impedire perdite di granella, il tubo di scarico e le coclee trasversali hanno ora trasmissioni sdoppiate, in modo che l'operatore possa svuotare completamente la coclea al termine di ciascun ciclo di scarico
- I coperchi si aprono aumentando ulteriormente la capacità tra uno scarico e l'altro
- La chiusura dei coperchi è idraulica e si comanda direttamente dalla cabina
- Ulteriori vantaggi sono la riduzione delle perdite di granella quando si lavora in pendenza e la protezione della granella durante le soste notturne
- La coclea centrale distribuisce uniformemente la granella nel serbatoio



### Un tubo più lungo, resistente e preciso

- Il tubo di scarico extralungo è stato completamente ridisegnato per assicurare la totale compatibilità con le moderne testate più grandi
- La coclea ripiegabile optional può essere aperta e chiusa comodamente dalla cabina
- Riduce la lunghezza totale e facilita i trasferimenti su strada
- La bocchetta di scarico girevole, comandabile mediante la leva multifunzione CommandGrip™, consente all'operatore di orientare il prodotto con precisione per riempire il rimorchio in modo ancora più uniforme
- La velocità di scarico è stata aumentata del 13% ed è ora di 142 litri al secondo: il serbatoio cereale più grande, da 14.500 litri, può quindi essere svuotato in meno di 2 minuti



### Opzione antiusura per prodotti abrasivi

- Per una più lunga durata operativa con i prodotti abrasivi, come il riso, le CR sono dotate di serie della "opzione antiusura"
- Elevatore della granella, coclea centrifugatrice e coclea di scarico sono tutti realizzati in materiali particolarmente robusti, in grado di resistere ad un utilizzo prolungato



# Eccezionale ampiezza di spargimento.

La gamma CR è dotata di un sistema di gestione dei residui completamente ridisegnato. Per assicurare uno spargimento uniforme dei residui sull'intera larghezza di lavoro, il sistema Opti-Spread™ Plus è stato completamente ripensato e aggiornato, con spargimento su una larghezza fino a 13,7 metri. Il robusto sistema di spargimento della pula è stato ulteriormente migliorato per assicurare che la pula venga uniformemente distribuita, così da garantire l'eccellenza agronomica.

## **Sistema Opti-Spread™: spargimento ampio. Sempre.**

- Non importa quale testata sia installata, lo spargimento dei residui sarà eseguito in maniera uniforme sull'intera larghezza di lavoro
- Il sistema optional Opti-Spread™ Plus di spargimento della paglia, montato dietro il trinciapaglia, soddisfa senza problemi le diverse esigenze di ampiezza di spargimento
- Questo sistema è stato ulteriormente migliorato con l'aggiunta della tecnologia Dual-Chop™
- Tutti i residui passano attraverso un apposito pettine che assicura una sminuzzatura finissima di tutto il materiale
- Questa soluzione è ideale quando si vogliono ridurre al minimo, se non addirittura eliminare, i lavori di preparazione del terreno per la stagione successiva
- Il sistema Opti-Spread™ Plus può essere comandato senza uscire dalla cabina; i due potenti soffiatori sono regolabili per una distribuzione ottimale anche controvento o in pendenza





### Trinciatura fine, ampia distribuzione. Trinciapaglia New Holland.

- New Holland ha progettato la sua nuova gamma di trinciapaglia proprio pensando alle prestazioni delle CR
- Potete scegliere tra le configurazioni con quattro e sei file di coltelli, con questi ultimi montati sul bordo esterno dei rotori per una maggiore capacità di distribuzione
- Il trinciapaglia ad alta velocità, 3.115 giri/min sui modelli CR7.80 e CR7.90 e 4.000 giri/min sui modelli CR8.80 e superiori, assicura una trinciatura fine e una distribuzione a largo raggio

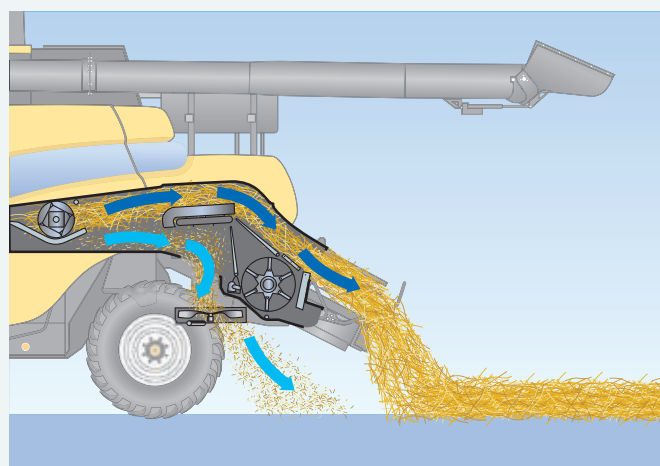
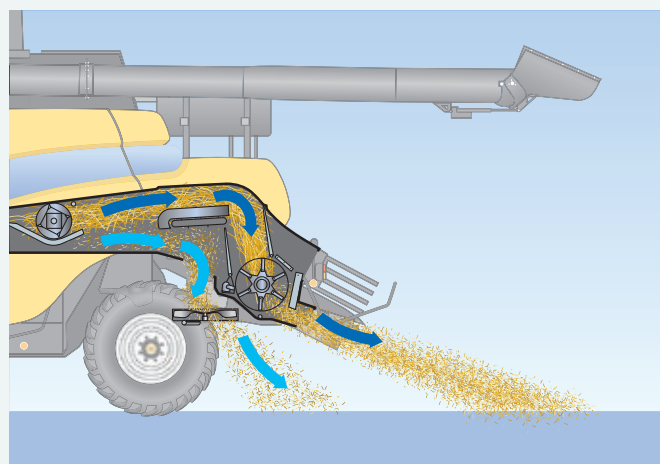

### Balle perfette

- La tecnologia biassiale Twin Rotor™ garantisce un perfetto flusso di prodotto in linea ed elimina la necessità di aggressivi cambi di velocità e direzione
- La paglia mantiene inalterata la propria struttura con rotture minime, risultando perfetta per la pressatura
- Il flusso di paglia rimane sempre costante, dal lanciapaglia fino al convogliatore
- Il nuovo spargipula brevettato a doppio soffiatore è in grado di spargere la pula sull'intera larghezza della testata. La velocità dello spargipula si può regolare direttamente dalla cabina, in base alle condizioni del prodotto o meteorologiche

# Potenza. Rispetto. Per voi. Per la vostra azienda. Per il futuro.

Grazie alla strategia Clean Energy Leader®, tutti i modelli della serie CR beneficiano della tecnologia ECOBlue™ HI-eSCR 2 per la conformità alla normativa Stage V. La collaudata tecnologia ECOBlue™ non utilizza alcun sistema di ricircolo dei gas di scarico, e nemmeno filtro antiparticolato ma si avvale esclusivamente dell'additivo AdBlue per trasformare i pericolosi ossidi di azoto contenuti nei gas di scarico in molecole innocue di acqua e azoto. Questo sistema di post-trattamento è esente da manutenzione e separato dal motore e quindi nel motore stesso viene aspirata solo aria fresca e pulita. Cosa significa? Motori meno inquinanti che offrono prestazioni migliori e miglior rendimento del combustibile.



**Tecnologia efficiente e sostenibile**

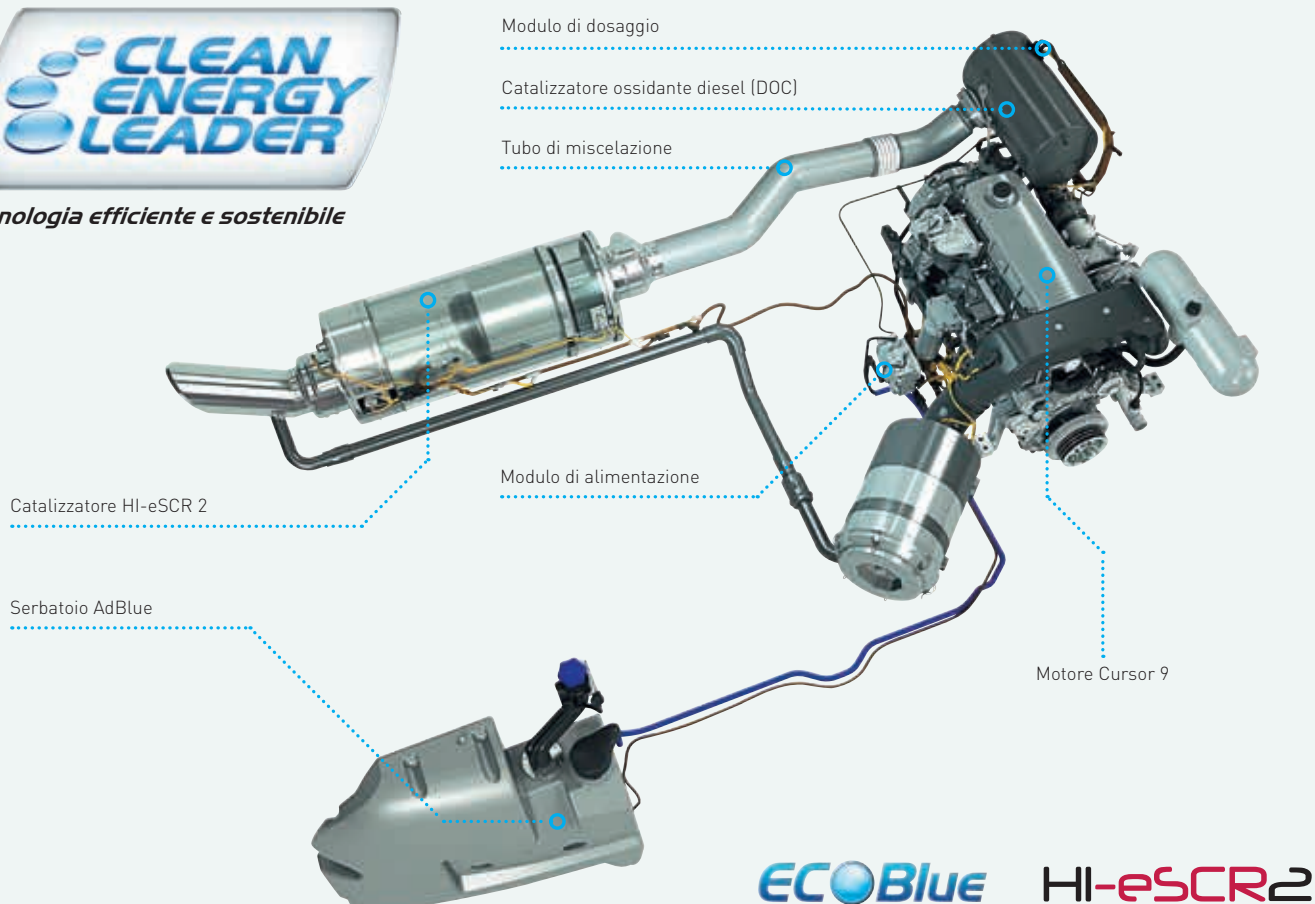

Modelli	CR7.80	CR7.90	CR8.80	CR8.90	CR9.90	CR10.90
Motore*	FPT Cursor 9	FPT Cursor 9	FPT Cursor 11	FPT Cursor 13	FPT Cursor 13	FPT Cursor 16
Emissionamento	Stage V	Stage V	Stage V	Stage V	Stage V	Stage V
Cilindrata (cm <sup>3</sup> )	8.700	8.700	11.100	12.900	12.900	15.927
Sistema di riduzione catalitica selettiva ECOBlue™	HI-eSCR 2	HI-eSCR 2	HI-eSCR 2	HI-eSCR 2	HI-eSCR 2	HI-eSCR 2
Sistema di iniezione	Common Rail	Common Rail	Common Rail	Common Rail	Common Rail	Common Rail
Potenza max. del motore (kW/CV)	305/419	338/460	380/517	400/544	441/600	515/700***
Miscela biodiesel approvata**	B7	B7	B7	B7	B7	B7

\* Sviluppato da FPT Industrial

\*\* La miscela di biodiesel deve essere pienamente conforme alla più recente norma EN14214:2009 sui combustibili per autotrazione e il funzionamento del veicolo deve rispettare le linee guida contenute nel manuale dell'operatore

\*\*\* Potenza extra disponibile per lo scarico e la trinciatura



### Curve di potenza specifiche per tipo di prodotto

La CR8.90 e la CR9.90 hanno ora due diverse curve di potenza preimpostate: una per i prodotti a granella minuta e una per i prodotti a granella grossa. La scelta della curva di potenza è automatica quando l'operatore modifica le impostazioni del prodotto. Le curve di potenza specifiche per tipo di prodotto aumentano al massimo la capacità operativa giornaliera e, nei prodotti a granella grossa, riducono fino al 5% il consumo di combustibile.

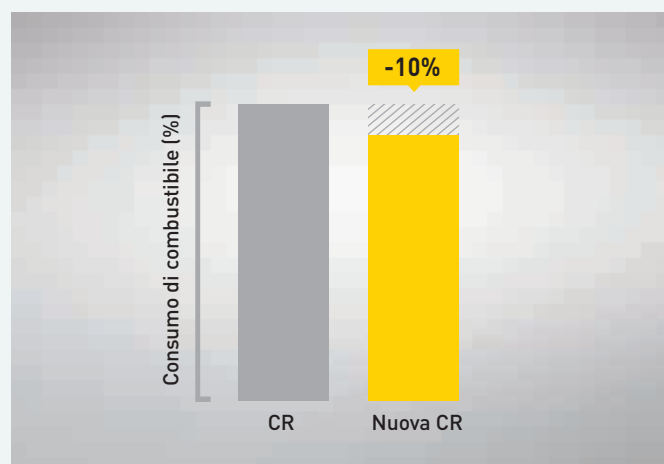

### Più denaro nelle vostre tasche

- La Serie CR è stata progettata per ridurre i vostri costi di esercizio
- Le mietitrebbie equipaggiate con tecnologia ECOBlue™ HI-eSCR 2 hanno lo stesso consumo ridotto di combustibile della gamma precedente CR
- Durante i trasferimenti su strada, il regime del motore è di appena 1.400 giri/min, il che riduce ulteriormente i consumi
- Le mietitrebbie dotate di tecnologia ECOBlue™ HI-eSCR 2 possono essere alimentate con miscele di biodiesel al 7% in conformità alla norma EN14214:2009 sui combustibili per autotrazione. Anche la frequenza di manutenzione a 600 ore, la più bassa del mercato, concorre all'eccezionale risparmio sui costi di esercizio

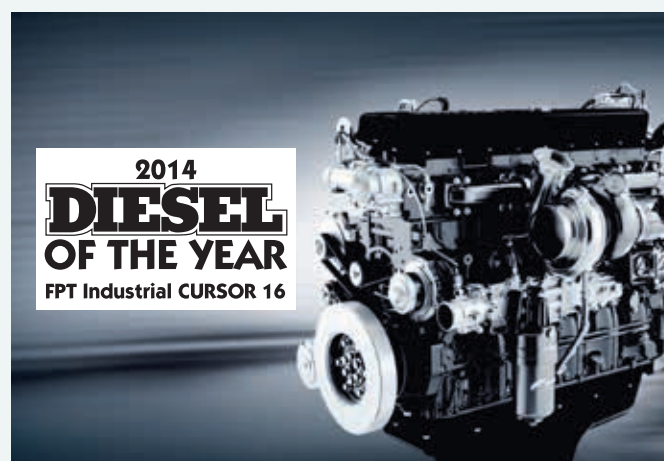

### Più potenza per la gamma CR

Quasi tutti i modelli della gamma CR sono diventati ancora più potenti. La potenza della CR7.80 è stata aumentata di 14 CV, quella della CR7.90 di 11 CV e quella della CR8.90 di 27 CV, mentre la CR9.90 beneficia di un incremento di potenza di 29 CV. Il popolare modello CR8.80 mantiene i suoi 517 CV di potenza, come il modello di punta CR10.90 che conserva i suoi 700 CV.



# Sistema di trasmissione semplice per migliorare l'efficienza.

Il sistema Twin Rotor™ delle mietitrebbie CR si basa su una configurazione semplificata della trasmissione. Utilizzando meno cinghie, incrementa la potenza disponibile per le funzioni di trebbiatura, separazione, pulizia e altre. Inoltre il sistema di trasmissione semplificato consente di abbattere sia i tempi che i costi di manutenzione.

## Maggiore sicurezza e produttività nel trasporto

- La nuova trasmissione idrostatica a due velocità è stata progettata per aumentare la produttività della raccolta, semplificandone l'impiego
- Questo nuovo sistema garantisce una maggiore trazione, ideale quando si lavora su terreni irregolari
- Durante i trasferimenti su strada e il lavoro in campo non è più necessario cambiare marcia
- La prima marcia "Field" offre una velocità regolare e reattiva in campo da 0 a 17 km/h
- La seconda marcia "Transport" assicura una velocità continua su strada da 0 a 30 o 40 km/h
- Altri vantaggi del sistema sono rappresentati dai freni a bagno d'olio a dischi multipli per una migliore prestazione e durata



## Trasmissioni a basso assorbimento di potenza

- L'introduzione di una trasmissione idrostatica a due velocità elimina la necessità di cambiare marcia in campo
- La velocità massima di avanzamento viene raggiunta a un regime inferiore del motore, con conseguente minor consumo di combustibile
- La Serie CR mantiene i variatori Posi-Torque, una tecnologia semplice ma efficiente rispetto alle trasmissioni CVT della concorrenza, che assorbono molta potenza sottraendola alle esigenze della raccolta

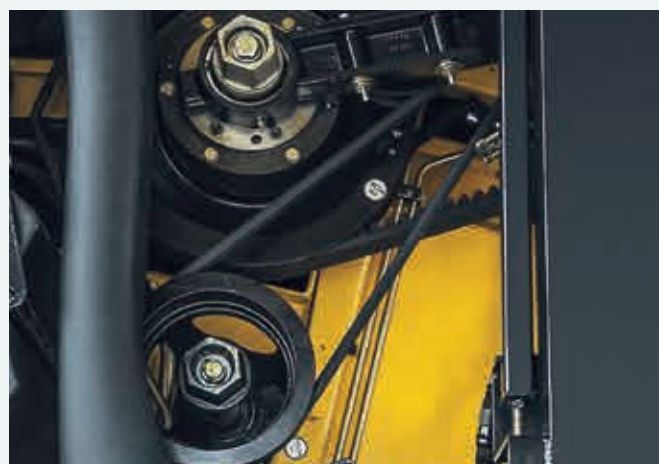

## Raggio di svolta ridottissimo

- Il design a passo corto delle CR assicura una circonferenza di svolta di appena 12,5 metri in funzione delle dimensioni degli pneumatici
- I nuovi e più alti pneumatici sterzanti 710/60R30 riducono il compattamento e migliorano la trazione
- La variante optional con doppia trazione ora dispone di due velocità



# SmartTrax. Compattamento ridotto. Comfort superiore.

Il nuovissimo sistema SmartTrax™ è stato progettato per diminuire del 57% la pressione al suolo, grazie alla sua struttura triangolare che migliora la trazione e riduce il compattamento. Lo SmartTrax™ è ora disponibile sulla CR dal modello CR7.90 al CR10.90.

## Sistema SmartTrax™ con tecnologia Flex: l'eccellenza nel seguire la conformazione del terreno

- I cingoli nella loro versione base sono concepiti allo stesso modo del sistema avanzato SmartTrax™ con tecnologia delle sospensioni Terraglide™
- La tecnologia Flex prevede due coppie di rulli congiunti, che possono ruotare sia lateralmente sia verticalmente, seguendo perfettamente la conformazione del terreno
- La soluzione ideale per lavorare su terreno sconnesso, con la garanzia di una trazione eccellente
- Questa tecnologia consente di raggiungere velocità di punta di 30 km/h durante i trasferimenti

## Sistema SmartTrax™ con sospensioni Terraglide™: per un comfort imbattibile

- La cingolatura in gomma SmartTrax™, unita al sistema di sospensioni Terraglide™, permette di applicare anche ai cingoli la straordinaria tecnologia delle sospensioni New Holland
- Questo sistema è disponibile per i modelli con larghezze di 610, 724, 863,5 mm
- Consente di raggiungere la velocità massima di 40 km/h durante i trasferimenti (ove consentito)
- La nuova cingolatura heavy-duty da 24" è ideale per trasferimenti prolungati su strada a 40 km/h

Lo SmartTrax prevede un sistema di tensionamento continuo del cingolo per mantenere sempre una trazione ideale. Inoltre, il sistema di tensionamento del cingolo è completamente indipendente dalla ruota motrice, per garantire la massima semplicità e affidabilità.

I denti sagomati sul lato interno dei cingoli mantengono il contatto fisico di ingranamento con i denti della ruota motrice per la massima efficienza del trasferimento di potenza.

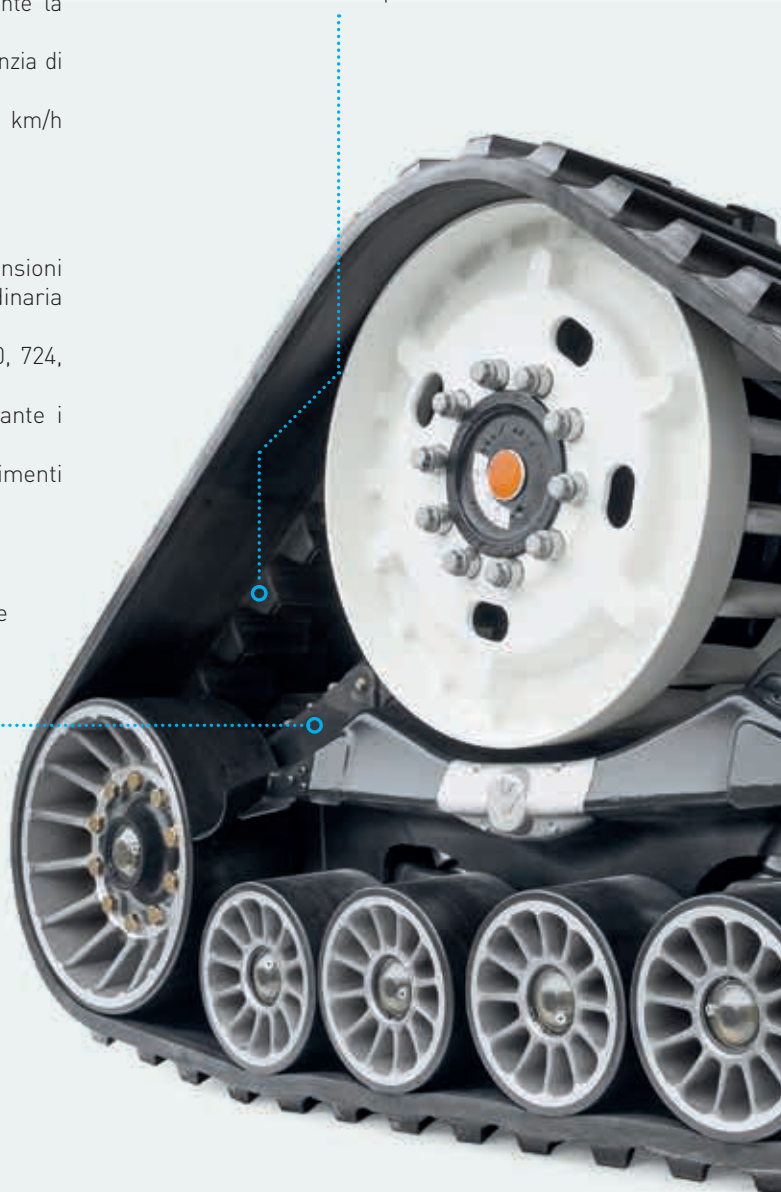

- Il funzionamento simultaneo di due coppie di rulli idraulici sospesi assicura una guida fluida e maggiore sicurezza nei trasferimenti
- La maggiore lunghezza dei cingoli fornisce una superficie d'appoggio più ampia in modo da ridurre il compattamento del terreno



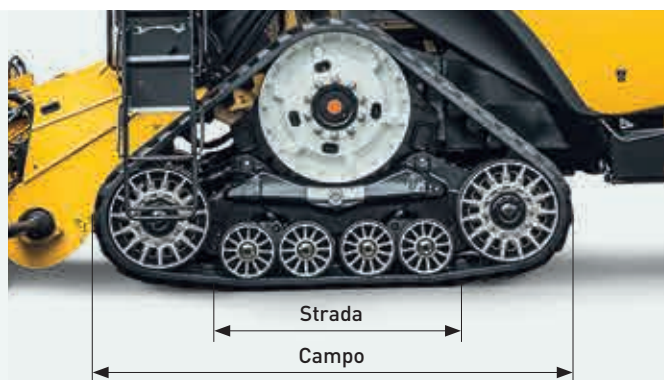

### Superficie d'appoggio ai vertici del mercato

Il nostro sistema SmartTrax™ riduce efficacemente l'attrito e quindi l'usura dei cingoli su strada, impegnando solo quattro rulli piccoli durante il trasferimento da un campo all'altro. Viceversa, in campo entrano in azione i due rulli più grandi, che riducono il compattamento del terreno aumentando la superficie d'appoggio a livelli senza eguali nel mercato.

Il design triangolare dello SmartTrax™, insieme ai tasselli di gomma sulla fascia più esterna, assicura un contatto perfetto con il suolo e una trazione imbattibile sulle pendenze o in condizioni umide o secche.

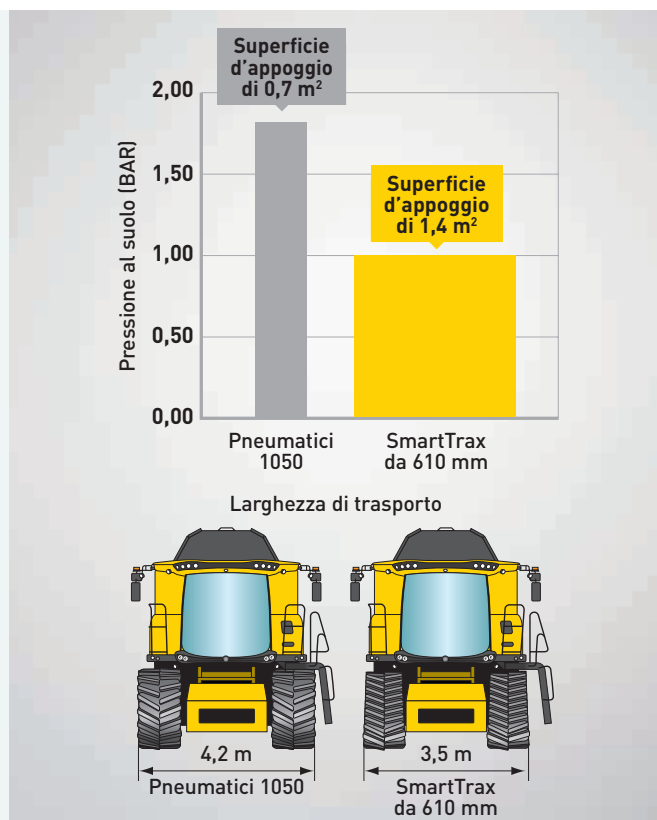

### Cingolatura su misura per le vostre esigenze

- Il sistema SmartTrax™ è disponibile in due versioni: da 610 mm per condizioni di lavoro normali e da 760 mm per condizioni di lavoro impegnative
- Lo SmartTrax™ offre numerosi vantaggi, tra cui una maggiore stabilità e un aumento del 100% nella superficie d'appoggio rispetto agli pneumatici, mantenendo la manovrabilità ed all'interno della larghezza di trasporto di 3,5 m

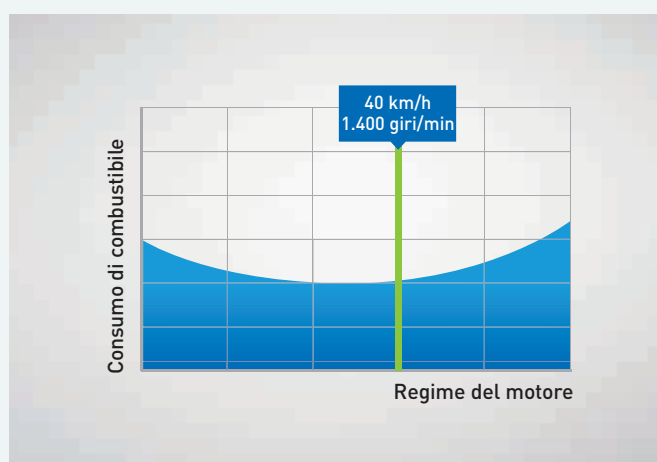

### Risparmio di tempo. Risparmio di combustibile.

- Con il sistema SmartTrax™ e le sospensioni Terraglide™, la velocità di trasferimento delle nuove CR è di ben 40 km/h a un regime motore di soli 1.400 giri/min; la scelta imprescindibile per chi desideri ridurre i tempi di inattività e i costi del combustibile
- Ad un significativo risparmio di combustibile, ben superiore rispetto alle soluzioni della concorrenza, contribuisce anche la bassissima resistenza al rotolamento

## Un nuovo standard di riferimento per il comfort nella raccolta.

Essere a bordo di una mietitrebbia Serie CR è come essere a casa, anche nelle lunghe giornate di lavoro. La cabina Harvest Suite™ Ultra è nuova da cima a fondo e nasce da approfondite indagini condotte con numerosi clienti. Il volume interno dell'abitacolo è stato aumentato fino a 3,7 m<sup>3</sup> e offre una superficie vetrata di 6,3 m<sup>2</sup>: il 7% in più rispetto ai modelli precedenti. Potete godervi tutto questo spazio in un ambiente tranquillo e silenzioso, con un livello fonometrico di appena 73 dBA. I nuovi interni di ispirazione automobilistica presentano una modernissima combinazione cromatica grigio scuro, che è stata estesa anche al sedile, al padiglione e al bracciolo rendendo inoltre meno sensibili gli interni allo sporco e donando un tocco di classe ad una delle cabine da sempre più apprezzate.

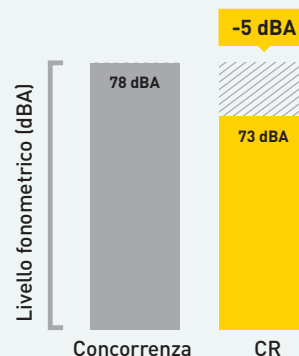



### Ogni cosa al suo posto

- Un ampio vano portaoggetti dietro l'operatore è ideale per riporre la documentazione importante
- Il bracciolo ergonomico è dotato di un comodo portabibite

### Rimanere freschi anche nelle giornate più afose

- Il frigorifero portatile di grandi dimensioni sotto il sedile passeggero può essere facilmente rimosso e rifornito del necessario
- L'aria condizionata è di serie; in alternativa si può installare il climatizzatore optional che regola automaticamente la velocità della ventola e garantisce sempre la temperatura ideale



### Visibilità panoramica a 360°

- L'ampia vetratura bombata della cabina Harvest Suite™ Ultra offre una visuale perfetta
- Il pavimento è inclinato nella parte anteriore in direzione del parabrezza per assicurare una visuale ancora più chiara del bordo della testata
- Gli ampi specchi retrovisori elettrici di serie assicurano una visibilità eccezionale in tutte le direzioni
- È possibile scegliere fino a tre telecamere opzionali oppure fino a sei con doppio display, gestibili attraverso il monitor IntelliView™ IV; una delle telecamere è predisposta per la retromarcia

# Prestazioni massime con il minimo sforzo.

Gli automatismi intelligenti e intuitivi vi fanno risparmiare tempo e migliorano le prestazioni della vostra mietitrebbia. La leva multifunzione CommandGrip™ vi permette di controllare tutti i parametri principali della macchina e della testata, inclusi altezza della testata, posizione dell'aspo e inserimento dello scarico. Le funzioni utilizzate meno di frequente sono invece raggruppate in posizione logica ed ergonomica nella console di destra. Le funzioni della macchina sono immediatamente visualizzabili attraverso il monitor a colori IntelliView™ IV.

Questo monitor intuitivo a colori con schermo touchscreen IntelliView™ da 26,4 cm visualizza e controlla tutte le funzioni e tutti i parametri della mietitrebbia, che possono quindi essere regolati facilmente toccando lo schermo

Arresto d'emergenza (testata e scarico)

Regime dell'aspo e inversione della testata

Posizione dell'aspo, lama Varifeed™ o testata mais richiudibile e pulsante cambio marcia

Inserimento degli organi trebbianti

Inserimento della testata e del canale elevatore

Posizione del tubo di scarico / Consenso allo scarico

Inserimento dei sistemi IntelliSteer® e IntelliCruise™ II

Attivazione del controllo automatico della testata

Sistema di sollevamento / abbassamento della testata a due velocità e flottazione laterale della testata



Pulsante di attivazione cambio marcia e sblocco del regime sincronizzato al cambio (sul retro).



Il comando proporzionale consente all'operatore di modificare la velocità e la direzione di marcia.

Attivazione dell'inversione della testata

Sistema Opti-Spread™

Inserimento delle lame verticali a destra e sinistra

Regime del motore

Impostazione automatica dei parametri del prodotto  
Automatismi per il controllo dell'altezza della testata

Correzione della larghezza della testata

Inserimento del sistema IntelliCruise™ II

Inserimento del sistema IntelliSense™

Innesto della doppia trazione a due velocità

Selezione di trinciatura / andatura

Freno elettronico di parcheggio

Selezione elettronica delle marce

## Raccolta a tutto schermo

- Il monitor IntelliView™ IV con schermo touchscreen a colori extralarge da 26,4 cm è fissato su dei rulli che si possono muovere lungo un arco di visuale ideale
- A richiesta è possibile installare un secondo monitor, perfetto per le funzioni del sistema di guida automatica IntelliSteer® e per seguire la mappatura



Sono disponibili 2 porte di ricarica USB.



Modalità  
strada / campo

Regolazione  
della velocità  
del rotore

Sincronizzazione  
del regime dell'aspo

Posizione del  
controbattitore

Attivazione del sistema di guida  
automatica IntelliSteer®

Regolazione a distanza delle alette dei rotori

Apertura / Chiusura del coperchio del serbatoio cereale

Regolazione della velocità del ventilatore

Apertura precrivelli

Apertura del crivello superiore

Apertura del crivello inferiore

Regolazione a distanza  
dell'adattatore frontale

Regolazione  
a distanza della  
velocità dello  
spargipula

Regolazione variabile  
della velocità testata /  
canale elevatore

# Accomodatevi, prego.

New Holland offre la più ampia possibilità di scelta nella categoria, con tre differenti modelli di sedili. L'imbottitura è stata notevolmente migliorata su tutti i modelli. I cuscini di seduta sono ora più solidi e più resistenti, per un comfort eccezionale su qualsiasi tipo di terreno. Il sedile passeggero imbottito, di dimensioni normali, disponibile di serie, si può ripiegare verso il basso e offre un'utile superficie di lavoro quando non è in uso. In armonia con il nuovo stile della macchina, i sedili adottano un nuovo colore nero abbinato al sedile istruttore, con logo New Holland ricamato in giallo.



## Sedile a sospensione pneumatica

- L'ampio sedile di serie rivestito in tessuto presenta caratteristiche eccellenti come il poggiatesta regolabile e garantisce a tutti gli operatori un'eccezionale comodità anche nelle giornate di lavoro più lunghe

## Sedile a sospensione pneumatica Deluxe

- Il sedile optional rivestito in tessuto tagliato e cucito, con due livelli di riscaldamento e ventilazione attiva, è dotato di regolazione longitudinale per un comfort ancora maggiore

## Sedile a sospensione pneumatica rivestito in pelle

- Il sedile rivestito in pelle al top di gamma, offre tutte le caratteristiche del sedile precedente più l'escursione verticale maggiorata e la regolazione automatica in funzione del peso dell'operatore. È quindi in grado di assorbire tutti i contraccolpi per garantire il massimo del comfort e dello stile. Il comfort è stato ottimizzato grazie al nuovo sistema di riscaldamento e ventilazione a due stadi che offre oltre il 40% di ventilazione in più

# Il sistema di illuminazione per mietitrebbie più potente sul mercato.

Il sistema di illuminazione delle CR ha fissato nuovi standard nel settore, fornendo una potenza massima complessiva di 48.000 lumen. Il fascio di luce è stato appositamente concepito per offrire la massima visibilità su tutta la testata e la zona di lavoro davanti alla macchina. La luce di cortesia sulla porta, che rimane accesa per 30 secondi dopo lo spegnimento del motore, vi permette di uscire dalla cabina in totale sicurezza anche al buio.

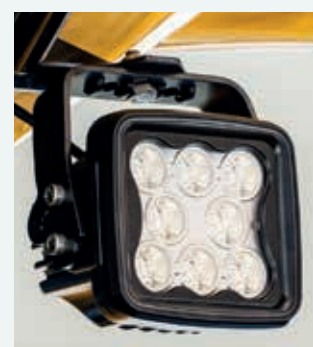

- Il sistema di illuminazione delle CR offre fino a 27 fari di lavoro a LED
- Un potente e nuovissimo faro a LED "trova file" è collocato al centro del tetto, per consentire agli operatori di vedere le singole file anche durante la raccolta notturna
- Nella parte posteriore sono state aggiunte altre luci per permettere all'operatore di controllare la gestione dei residui, mentre le due luci sulla fiancata illuminano l'assale posteriore per evitare di schiacciare il prodotto e per facilitare le manovre
- È possibile scegliere tra fari di lavoro alogeni e a LED; è inoltre disponibile un ulteriore sistema di illuminazione a LED a lunga gittata
- I nuovi fari a LED a lunga gittata offrono un'incredibile campo di illuminazione e un ampio fascio di luce per garantire un'eccellente visibilità notturna

# Sistemi di guida New Holland a misura delle vostre esigenze.



New Holland vi propone una gamma completa di sistemi di guida automatica manuale, assistita o completamente integrata. Per la vostra mietitrebbia CR è disponibile anche il sistema completamente integrato di guida automatica IntelliSteer®, installabile direttamente in fabbrica per farvi risparmiare denaro fin dal primo giorno. Totalmente compatibile con i precisissimi segnali di correzione RTK, l'IntelliSteer® garantisce una precisione tra passate consecutive e anno dopo anno di 1-2 cm.

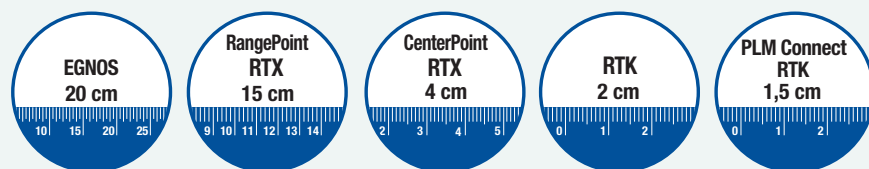

## Livelli di precisione e ripetibilità

New Holland offre vari livelli di precisione, in modo da permettervi di calibrare il sistema IntelliSteer® in funzione delle vostre esigenze operative e di spesa. Utilizzando il sistema IntelliSteer con la tecnologia di correzione RTK si ottiene una ripetibilità garantita anno dopo anno.







### Sistema intelligente IntelliTurn™ per la gestione delle svolte a fine campo e sistema di condivisione dei dati IntelliField™

Il sistema intelligente IntelliTurn™ gestisce in modo completamente automatico le svolte a fine campo nelle mietitrebbie equipaggiate con sistema di guida automatica IntelliSteer®. Il sistema esegue automaticamente il percorso di svolta più efficiente in modo da ridurre al minimo il tempo di inoperatività durante la svolta. L'utilizzo della funzione IntelliTurn consente il passaggio in successione di due mietitrebbie alla volta. La modalità "Land Mode" fa sì che la coclea di scarico sia sempre posizionata sul prodotto raccolto e sia disponibile per lo scarico del prodotto indipendentemente dalla modalità di raccolta in campo. La nuova tecnologia IntelliField™ vi consente di condividere i dati relativi ai confini, alle mappe e alle traiettorie di guida tra diverse mietitrebbie impegnate nello stesso campo per aumentare al massimo l'efficienza di raccolta del parco macchine, e permette inoltre di regolare automaticamente la larghezza di taglio.



#### Sistema di guida automatica per le testate mais

- Le testate mais possono essere dotate di un apposito sistema automatico di guida nelle file che mantiene perfettamente la traiettoria della mietitrebbia
- La nuova soluzione prevede un singolo sensore che utilizza un sistema del tipo a forcella con due bracci tastatori indipendenti per la rilevazione precisa della posizione del prodotto in modo da facilitare l'afflusso perpendicolare del prodotto stesso. I bracci tastatori sono colorati di bianco per facilitare il lavoro in condizioni di scarsa visibilità
- Il sistema funziona con il monitor IntelliView™ e con il sistema di guida automatica IntelliSteer®, che è in grado di distinguere tra file di prodotto tagliato e non tagliato, in modo da facilitare la raccolta notturna e altre procedure avanzate di raccolta, come la funzione "salta una fila"



#### Monitor IntelliView™ - intelligenza visibile

- Il sistema di guida automatica opzionale New Holland IntelliSteer® può essere configurato attraverso il monitor touchscreen IntelliView™ IV a colori con schermo ultra-largo da 26,4 cm
- I monitor IntelliView™ consentono di programmare agevolmente varie traiettorie di guida, da quelle diritte più semplici a quelle curvilinee più complesse
- Le impostazioni sono facilmente personalizzabili e i dati agronomici visualizzati possono essere trasferiti automaticamente al portale MyPLM®Connect utilizzando la relativa funzione di trasferimento file

# Telematica per il rilevamento integrato delle rese, dell'umidità e del valore nutrizionale del prodotto.

MyPLM®Connect vi permette di connettervi alla vostra CR restando comodamente seduti in ufficio, grazie all'utilizzo della rete mobile. Potrete restare costantemente in contatto con le vostre macchine e inviare e ricevere informazioni in tempo reale, risparmiando tempo e migliorando la produttività. Il pacchetto MyPLM®Connect Professional offre un monitoraggio e un controllo totali della macchina. In breve, MyPLM®Connect vi permette di ridurre i costi del combustibile e di migliorare la sicurezza e la gestione del vostro parco macchine con un unico e semplice pacchetto.

## Agricoltura digitale MyNew Holland™

Il portale e l'app MyNew Holland™ vi consentono, da un'unica postazione, di registrare e gestire le vostre macchine, accedere a documenti dedicati, corsi di formazione e servizi, e di usufruire dell'assistenza in campo, incluso l'Uptime Support. Con MyNew Holland™ potete accedere al portale telematico MyPLM®Connect per visualizzare in tempo reale ogni singola macchina e l'intero parco veicoli, analizzare i dati agronomici attraverso la condivisione dei file e usufruire dei servizi pensati per incrementare la produttività.

## Registrazione e condivisione dei dati in tempo reale

Tutti i dati acquisiti sul campo sono analizzabili nella scheda "Farm" sul portale MyPLM®Connect. Questi dati vengono registrati in tempo reale dalla mietitrebbia durante la raccolta e possono essere trasferiti a una normale chiavetta USB. I possessori del pacchetto MyPLM®Connect Professional potranno usare il trasferimento file per trasferire questi dati in modalità wireless e analizzare in continuo le operazioni in campo.

## MYNEWHOLLAND

-----  
Dati cliente

-----  
Dati concessionario

-----  
Terza parte  
(accesso consentito dal cliente)

Agronomo

MYPLMCONNECT



Responsabile azienda agricola

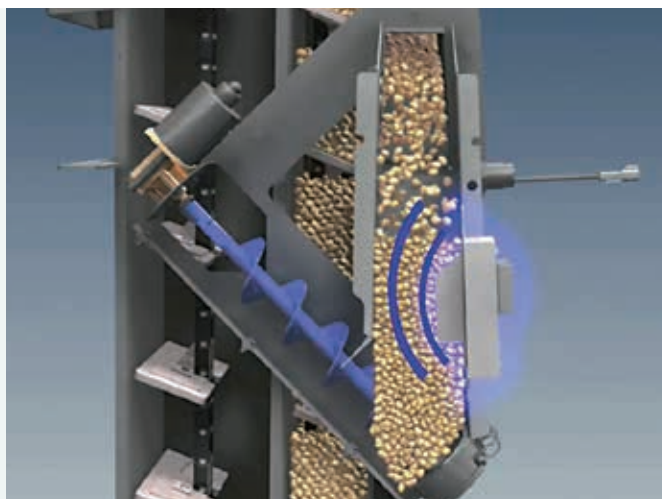

### Rilevamento dell'umidità in tempo reale

- Il sensore di umidità New Holland misura in tempo reale l'umidità presente nella granella
- I campioni di granella vengono prelevati ogni 30 secondi e i relativi dati vengono inviati al monitor IntelliView™ IV
- L'operatore è così costantemente informato in tempo reale e può quindi regolare i parametri della macchina secondo necessità

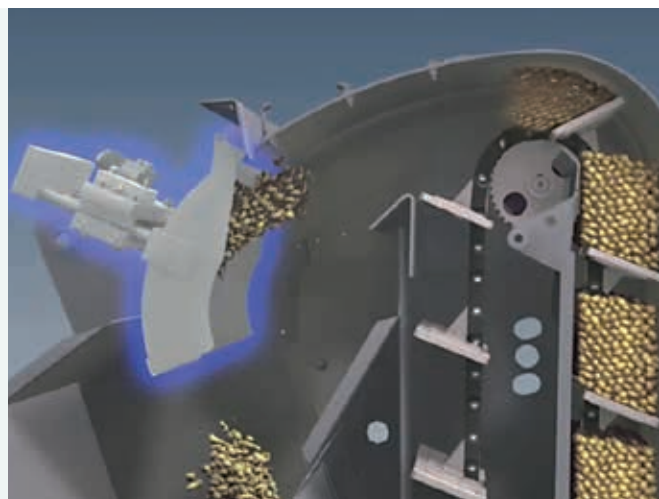

### Mappatura delle rese

- Il nuovo, esclusivo e brevettato sensore del peso ad alta precisione, sviluppato da New Holland per elevati flussi di prodotto, è unanimemente ritenuto il migliore della categoria
- Qualunque sia il tipo, la varietà o il tenore di umidità dei chicchi, l'impatto sul sensore determina una registrazione estremamente accurata della resa del prodotto
- Inoltre, la calibrazione deve essere effettuata non più di una volta all'anno

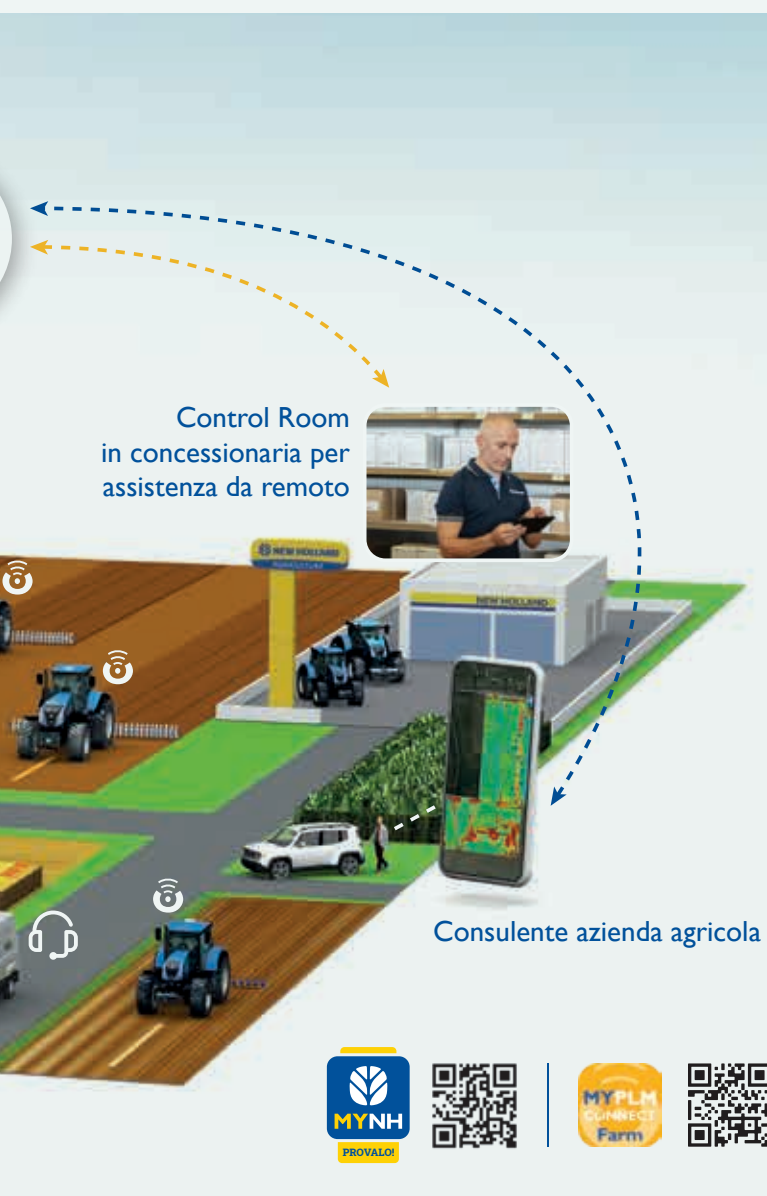

### Sensore NIR NutriSense™ NIR in tempo reale

Il sensore NIR NutriSense™ opzionale per l'analisi del valore nutrizionale è completamente integrato nel monitor IntelliView™; visualizza e registra in tempo reale moltissimi parametri relativi all'umidità e al valore nutrizionale del prodotto con una straordinaria accuratezza del 2%. Tra questi: umidità, proteine e grassi, amidi, fibra neutro-detersa (NDF) e acido-detersa (ADF). Questi dati possono essere registrati utilizzando il segnale DGPS della mietitrebbia in modo da ottenere una mappatura del tenore nutrizionale del prodotto. Le mappe possono essere caricate automaticamente sul portale MyPLM®Connect per calibrare ulteriormente i mezzi di produzione e migliorare così le rese future.



## 360°: CR.

La nuova Serie CR è stata progettata per aumentare l'operatività e ridurre i tempi morti. Dopo tutto, sappiamo bene che la stagione della raccolta è breve e il tempo è prezioso. Tutti i punti soggetti a manutenzione sono facilmente accessibili e la riduzione della frequenza degli interventi significa che le mietitrebbie possono trascorrere più tempo al lavoro sui campi.



- I carter laterali completamente apribili e bloccabili in posizione permettono di accedere comodamente a tutte le trasmissioni e a tutti i punti soggetti a manutenzione
- I nuovi fari a LED grandangolari insieme al telaio di colore giallo migliorano la visibilità durante la manutenzione
- Per assicurare una lubrificazione ottimale in tutte le posizioni di lavoro, gli operatori possono selezionare con un pulsante la funzione del variatore di lubrificazione
- L'intera parte interna della mietitrebbia può essere pulita utilizzando la funzione Cleanout. La funzione è gestita tramite il monitor IntelliView™ IV. I crivelli, i controbattitori e il controbattitore si aprono e la velocità del ventilatore viene regolata al massimo



Tutti i filtri dell'olio e tutti gli scarichi dell'olio sono facilmente accessibili da terra e, insieme agli ingrassatori centralizzati, agevolano la manutenzione.



I livelli dell'olio motore e dell'olio idraulico possono essere controllati a vista.

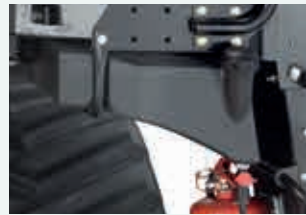

Il serbatoio dell'acqua integrato è ideale per lavarsi le mani dopo avere accoppiato la testata.



Il filtro dell'aria è facilmente accessibile dalla piattaforma del motore.



Un faro a LED optional portatile offre una visibilità a 360° durante le operazioni di manutenzione.



I coperchi ultraleggeri dei rotori possono essere rimossi senza utensili.



### Accessori montati dal concessionario

È disponibile una gamma completa di accessori approvati montati dal concessionario.

# New Holland Uptime Solutions.



## I nostri tecnici altamente qualificati analizzano specifici trigger di prodotto, codici di errore e parametri operativi e implementano eventuali correzioni

Basandosi sui dati di MyPLM®Connect, i trigger analitici attivi vengono monitorati 24 ore su 24, 7 giorni su 7. Se viene identificato un problema, il sistema invia in modo proattivo un avviso ai concessionari con l'azione correttiva richiesta. Se il concessionario New Holland rileva un potenziale guasto, può verificare la disponibilità dei ricambi e predisporre l'assistenza sul campo, concordandola con il cliente.



## Assistenza in azione

Se accade l'impensabile, quando siete nel bel mezzo della raccolta e la vostra mietitrebbia si ferma, dovete ripartire il prima possibile. Ed è qui che interviene New Holland. In caso di guasto, vi garantiamo di attivare il nostro processo di assistenza e di individuare una soluzione. Questo è il nostro impegno nei vostri confronti.



## Disponibilità delle parti di ricambio ottimizzata. Dove vi servono, quando vi servono.

Uno strumento avanzato di previsione abbina i dati sul consumo delle parti di ricambio a fattori esterni, quali condizioni meteorologiche, resa del prodotto e condizioni del suolo, adattando la disponibilità delle parti alle specifiche aree geografiche. Questo strumento consentirà al vostro concessionario di zona di mantenere il corretto livello delle scorte, in modo che siano disponibili quando ne avete bisogno. Inoltre questo nuovo sistema estende anche la finestra a disposizione del vostro concessionario per effettuare ordini urgenti, il che significa che li potrete ricevere in tempi ancora più rapidi. E grazie alla tecnologia di monitoraggio e tracciabilità, potrete sapere in tempo reale dove si trovano le vostre parti di ricambio.



## Approfittate delle garanzie estese e dei contratti di manutenzione proposti da chi conosce meglio di tutti la vostra macchina: New Holland

La garanzia estesa è prevista di serie sulle gamme di mietitrebbie CH7.70, CR e CX7 e CX8. La garanzia di 3 anni o 1.200 ore del motore copre il motore, la trasmissione e i sistemi di post-trattamento.



## Uptime Warranty – perché la vostra tranquillità non ha prezzo

Il programma Uptime Warranty offre ai proprietari di macchine agricole New Holland una serie di servizi di riparazione che coprono le vostre macchine, estendendo la garanzia contrattuale del produttore. Massimo controllo dei costi operativi, riparazioni eseguite da concessionari autorizzati New Holland che utilizzano esclusivamente Ricambi Originali, maggior valore del vostro usato e trasferibilità della copertura: questi sono i vantaggi chiave di Uptime Warranty. Rivolgetevi al vostro concessionario per conoscere le modalità di sottoscrizione di un contratto Uptime Warranty per le vostre macchine.



## MyNew Holland™ migliora il vostro lavoro quotidiano

MyNew Holland™ migliora il vostro lavoro quotidiano: potete accedere a informazioni esclusive specificando il vostro tipo di macchina, trovare soluzioni online per i vostri prodotti PLM® e scaricare i manuali dell'operatore. Dove volete, quando volete... gratuitamente.

## New Holland Style

Visitate [www.newhollandstyle.com](http://www.newhollandstyle.com). Una linea completa che spazia dall'abbigliamento da lavoro in materiali robusti e resistenti a un'ampia scelta di modellini.

Modelli		CR7.80	CR7.90	CR8.80	CR8.90	CR9.90	CR10.90
<b>Testata grano</b>							
Larghezza di taglio: Testata grano High-Capacity	(m)	5,18 - 9,15	5,18 - 9,15	6,10 - 9,15	6,10 - 9,15	6,10 - 9,15	6,10 - 9,15
Testata grano Varifeed™ - escursione orizzontale della lama di taglio 575 mm	(m)	4,88 - 9,15	4,88 - 10,67	6,10 - 10,67	6,70 - 12,50	6,70 - 12,50	6,70 - 12,50
Testate Superflex	(m)	6,10 - 9,15	6,10 - 10,67	6,10 - 10,67	7,62 - 10,67	9,15 - 10,67	9,15 - 10,67
Testata MacDon FD2 FlexDraper®	(m)	7,60 - 10,60	7,60 - 10,60	7,60 - 12,50	9,10 - 13,70	10,60 - 15,20	10,60 - 15,20
Testata MacDon D2 Rigid Draper®	(m)	7,60 - 10,60	7,60 - 10,60	7,60 - 12,50	9,10 - 13,70	10,60 - 13,70	12,20 - 13,70
Frequenza di taglio con testata grano standard / Varifeed™	(colpi/min)	1.150 / 1.300	1.150 / 1.300	1.150 / 1.300	1.150 / 1.300	1.150 / 1.300	1.150 / 1.300
Ricambio per lama di taglio e per lama di taglio imbullonata		●	●	●	●	●	●
Coclea alimentatrice con dita retrattili sull'intera larghezza		●	●	●	●	●	●
Diametro dell'aspo della testata grano standard / Varifeed™	(m)	1,07	1,07	1,07	1,07	1,07	1,07
Regolazione elettroidraulica della posizione dell'aspo		●	●	●	●	●	●
Sincronizzazione automatica della velocità dell'aspo al cambio		●	●	●	●	●	●
Attacco idraulico unico a innesto rapido		●	●	●	●	●	●
<b>Testate mais</b>							
Numero di file testate mais richiudibili		6 / 8	6 / 8	6 / 8	8	8	8
Numero di file testate mais rigide		6 / 8	6 / 8 / 12	6 / 8 / 12	8 / 12 / 16	8 / 12 / 16	8 / 12 / 16
Trinciastocchi integrati		○	○	○	○	○	○
Divisori rotanti		○	○	○	○	○	○
<b>Sistemi di controllo automatico della testata</b>							
Regolazione automatica dell'altezza di taglio		●	●	●	●	●	●
Compensazione		●	●	●	●	●	●
Sistema Autofloat™		●	●	●	●	●	●
<b>Canale elevatore</b>							
Numero di catene		3	3	3	4	4	4
Inversione elettroidraulica della testata e del canale elevatore		●	●	●	●	●	●
Flottazione laterale		●	●	●	●	●	●
Adattatore frontale		●	●	●	●	●	●
Regolazione idraulica incidenza canale elevatore		○	●	●	●	●	●
Sistema Deep Cut DFR (Dynamic Feed Roll™)		●	●	●	●	●	●
Sistema di inversione DFR (Dynamic Feed Roll™)		○	○	○	○	○	○
<b>Superficie vetrata della cabina Harvest Suite™ Ultra</b>							
Cabina a norma EN 15695	(m²)	6,3	6,3	6,3	6,3	6,3	6,3
Fari di lavoro HID		●	●	●	●	●	●
Fari di lavoro a LED		○	○	○	●	●	●
Sedile riscaldato deluxe rivestito in tessuto a sospensione pneumatica con ventilazione attiva		●	●	●	●	●	●
Sedile passeggero		●	●	●	●	●	●
Monitor IntelliView™ IV a posizione regolabile		●	●	●	●	●	●
Secondo monitor IntelliView™ IV		○	○	○	○	○	○
3 videocamere		○	○	○	○	○	○
Impostazione automatica dei parametri del prodotto		●	●	●	●	●	●
Climatizzazione		○	●	●	●	●	●
Frigo rimovibile		●	●	●	●	●	●
Autoradio MP3 Bluetooth (per telefonare senza l'uso delle mani)		○	○	○	○	○	○
2 porte di ricarica USB		●	●	●	●	●	●
Livello fonometrico ottimale della cabina ISO 5131	(dBA)				73		
<b>Sistemi New Holland Precision Land Management (PLM®)</b>							
<b>Campo – Sistemi a bordo macchina</b>							
Sistema di guida automatica con predisposizione IntelliSteer®		○	○	○	○	○	○
Tecnologia IntelliTurn™ per la gestione automatica delle svolte a fine campo		○	○	○	○	○	○
Tecnologia IntelliField™ per la condivisione dei dati relativi ai confini, alle mappe e alle traiettorie di guida tra le varie mietitrebbie		○	○	○	○	○	○
Sistema IntelliCruise™		●	●	●	●	●	●
Sistema IntelliSense™ automatizzato (include sensore Grain Cam™)		○	○	○	○	○	○
Sistema di guida automatica per testate mais		○	○	○	○	○	○
<b>Flotta – Sistemi non a bordo macchina</b>							
Telematica MyPLM®Connect Professional (abbonamento gratuito per 3 anni)		●	●	●	●	●	●
Telematica MyPLM®Connect Professional (abbonamento per 3 o 5 anni)		○	○	○	○	○	○
<b>Azienda – Gestione dei dati agronomici</b>							
Misurazione rese e misurazione tenore di umidità		●	●	●	●	●	●
Sensore NIR NutriSense™ per l'analisi del valore nutrizionale		○	○	○	○	○	○
MyPLM®Connect scheda "Farm" per la visualizzazione dei dati agronomici – USB		●	●	●	●	●	●
MyPLM®Connect scheda "Farm" per il trasferimento dei file – Professional (abbonamento per 3 anni)		●	●	●	●	●	●
<b>Uptime Solutions – Sistemi di formazione e supporto</b>							
New Holland Proactive Breakdown Support		●	●	●	●	●	●
New Holland Breakdown Assistance		●	●	●	●	●	●
<b>Tecnologia biassiale</b>							
Diametro dei rotori	(mm)	432	432	432	559	559	559
Lunghezza dei rotori	(mm)	2.638	2.638	2.638	2.638	2.638	2.638
Alette dei rotori regolabili		○	●	●	●	●	●
Risettaggio automatico della configurazione del controbattitore		●	●	●	●	●	●
Alette dei rotori regolabili a distanza con il sistema Dynamic Flow Control™		○	○	○	○	●	●
<b>Controbattitori di trebbiatura:</b> angolo di avvolgimento	[°]	86	86	86	84	84	84
angolo di avvolgimento con estensione	[°]	121	121	121	123	123	123
regolazione elettrica		●	●	●	●	●	●
<b>Controbattitori di separazione:</b> griglie di separazione per ciascun rotore		3	3	3	3	3	3
angolo di avvolgimento	[°]	148	148	148	148	148	148

Modelli		CR7.80	CR7.90	CR8.80	CR8.90	CR9.90	CR10.90
<b>Rullo eiettore</b>							
Larghezza	(mm)	1.300	1.300	1.300	1.560	1.560	1.560
Diámetro	(mm)	400	400	400	400	400	400
Angolo di avvolgimento tra controbattitore e rullo eiettore	[°]	54	54	54	54	54	54
Superficie totale delle griglie di controbattitore e rullo eiettore	(m²)	2,77	2,77	2,77	3,13	3,13	3,13
<b>Pulizia</b>							
Cassone crivellante autolivellante		●	●	●	●	●	●
Precrivello		●	●	●	●	●	●
Sistema Opti-Clean™		●	●	●	●	●	●
Superficie crivellante totale sotto ventilazione	(m²)	5,4	5,4	5,4	6,5	6,5	6,5
Regolazione a distanza dei crivelli e dei precrivelli		●	●	●	●	●	●
<b>Ventilatore</b>							
Numero di pale		6	6	6	6	6	6
Variatore di velocità	(giri/min)	200 - 1.050	200 - 1.050	200 - 1.050	200 - 1.050	200 - 1.050	200 - 1.050
Ventilatore a doppia uscita		●	●	●	●	●	●
Regolazione elettrica della velocità in cabina		●	●	●	●	●	●
<b>Sistema di recupero</b>							
Sistema singolo Roto-Thresher™		●	-	-	-	-	-
Doppio sistema Roto-Thresher™		-	●	●	●	●	●
Indicatore del recupero sul monitor IntelliView™ IV		●	●	●	●	●	●
<b>Elevatore della granella</b>							
Elevatore della granella con capacità standard con alette e catena HD		●	●	●	●	●	●
Elevatore della granella ad alta capacità con alette e catena HD		-	-	-	-	○	○
<b>Seratoio cereale</b>							
Capacità del seratoio cereale standard / optional	(L)	10.500	11.500	12.500	12.500 / 14.500	12.500 / 14.500	14.500
Riempimento centrale, estensione della coclea centrifugatrice ribaltabile		●	●	●	●	●	●
<b>Coclea di scarico</b>							
Scarico dall'alto		●	●	●	●	●	●
Velocità di scarico standard / optional	(L/s)	126	126	126	126 / 142	126 / 159	159
Trasmissioni sdoppiate del tubo di scarico e delle coclee trasversali		-	-	-	- / ●	- / ●	-
Portello di prelievo del campione di granella		●	●	●	●	●	●
Indicatore di riempimento del seratoio cereale		●	●	●	●	●	●
Rotazione della coclea di scarico	[°]	105	105	105	105	105	105
<b>Impianto elettrico</b>							
Alternatore 12 V	(A)	240	240	240	240	240	240
Capacità batteria	(C.C.A. / Ah)	730 / 2x107	730 / 2x107	730 / 2x107	730 / 2x107	730 / 2x107	730 / 2x107
<b>Motore*</b>							
		FPT Cursor 9*	FPT Cursor 9*	FPT Cursor 11*	FPT Cursor 13*	FPT Cursor 13*	FPT Cursor 16*
<b>Livello emissioni</b>							
Cilindrata	(cm³)	8.700	8.700	11.100	12.900	12.900	15.927
Sistema di riduzione catalitica selettiva ECOBlue™		HI-eSCR 2	HI-eSCR 2	HI-eSCR 2	HI-eSCR 2	HI-eSCR 2	HI-eSCR 2
Sistema d'iniezione elettronica		Common Rail	Common Rail	Common Rail	Common Rail	Common Rail	Common Rail
Potenza max. del motore a 2.000 giri/min - ISO TR14396 - ECE R120	(kW/CV)	305/415	338/460	380/517	400/544	441/600	515/700**
Curve di potenza specifiche per tipo di prodotto		-	-	-	●	●	-
Miscela biodiesel approvata***		B7	B7	B7	B7	B7	B7
Regolazione elettronica del regime motore		●	●	●	●	●	●
Misurazione e lettura del consumo di combustibile sul monitor IntelliView™ IV		●	●	●	●	●	●
Compressore dell'aria		○	○	○	●	●	●
<b>Seratoio combustibile</b>							
Capacità seratoio combustibile / AdBlue	(L)	750 / 160	1.000 / 160	1.000 / 160	1.300 / 160	1.300 / 160	1.300 / 160
<b>Trasmissione</b>							
Idrostatica		●	●	●	●	●	●
Cambio		2 marce	2 marce	2 marce	2 marce	2 marce	2 marce
Cambio marcia elettroidraulico		●	●	●	●	●	●
Bloccaggio differenziale		●	●	●	●	●	●
Inserimento della doppia trazione a due velocità		○	○	○	○	○	○
Velocità max. Standard / Optional	(km/h)	30 / 40	30 / 40	30 / 40	30 / 40	30 / 40	30 / 40
Sistema SmartTrax™ con tecnologia Flex		-	-	○	○	○	○
Cingolatura in gomma SmartTrax™ con sospensioni Terraglide™		-	-	○	○	○	●
Cingolatura in gomma heavy-duty da 24" SmartTrax™ con sospensioni Terraglide™		-	-	○	○	○	○
<b>Gestione dei residui</b>							
Trinciapaglia integrato		●	●	●	●	●	●
Deflettori elettrici		○	●	●	●	●	●
Spargipula		○	○	○	○	○	○
Sistema Opti-Spread™		-	○	○	○	○	○
Sistema Opti-Spread™ Plus		-	-	-	○	●	●

● Standard ○ Optional - Non disponibile \* Sviluppato da FPT Industrial \*\* Potenza extra disponibile per lo scarico e la trinciatura

\*\*\* La miscela di biodiesel deve essere pienamente conforme alla più recente norma EN 14214:2009 sui combustibili per autotrazione e il funzionamento del veicolo deve rispettare le linee guida contenute nel manuale dell'operatore

Dimensioni	CR7.80 <sup>(B)</sup> /CR7.90/CR8.80					CR8.90/CR9.90/CR10.90					
	Pneumatici		SmartTrax™			Pneumatici		SmartTrax™			
	710/70R42	900/60R38	24" HD	28,5"	34"	800/70R32	900/60R38	24" HD	28,5"	34"	
Con pneumatici di trazione / cingoli <sup>(A)</sup>											
Impronta sul campo	(m²)	-	-	2,98	3,53	4,20	-	-	2,98	3,53	4,20
Altezza max.	(m)	3,97	3,90	3,95	3,97	3,97	4,00	3,97	3,97	3,99	3,97
Larghezza max. - trasporto	(m)	3,25	3,63	3,24	3,47	3,79	3,72	3,87	3,48	3,71	3,99
Lunghezza max. con estensione tubo di scarico senza testata <sup>(C)</sup>	(m)	9,97	9,97	9,97	9,97	9,97	9,97	9,97	9,97	9,97	9,97
Lunghezza max. con coclea di scarico ripiegabile senza testata <sup>(D)</sup>	(m)	-	-	-	-	-	9,04	9,04	9,04	9,04	9,04

(A) Sono disponibili altri pneumatici di trazione / cingoli: 710/70R42, 800/70R32, 900/60R32, 900/60R38, SmartTrax 24", 28,5" e SmartTrax™ con sospensioni Terraglide™ 24" HD, 28,5" e 34"

(B) SmartTrax non disponibile (C) Con prolunga da 0,914 m e tela (D) Trasporto, senza prolunga, con bocca di scarico

# New Holland Top Service: servizio di assistenza per i clienti New Holland.



## Disponibilità al top

Un unico Numero Verde\* per soddisfare le vostre esigenze, per rispondere alle vostre domande, per fornirvi informazioni su prodotti e servizi e per gestire le criticità.



## Velocità al top

Lavorando a stretto contatto con il Vostro Concessionario di fiducia, il Team Top Service si propone di garantire la massima soddisfazione nel minor tempo possibile.



## Priorità al top

La nostra priorità è la Vostra soddisfazione, specialmente quando ne avete maggiormente bisogno.



## Soddisfazione al top

Ogni Vostra richiesta sarà seguita fino a completa risoluzione.



**Per maggiori dettagli, consultate il vostro concessionario New Holland!**

\* La chiamata è gratuita, tuttavia alcuni gestori di telefonia mobile potrebbero addebitare la chiamata, le consigliamo di rivolgersi al suo gestore per consultare la tariffa applicata. In alternativa al numero verde può chiamare il numero a pagamento 0244412246.

DAL VOSTRO CONCESSIONARIO DI FIDUCIA

[www.newholland.com/it](http://www.newholland.com/it) - [newhollandtopservice.italia@cnhind.com](mailto:newhollandtopservice.italia@cnhind.com)



I dati contenuti in questo stampato sono forniti a titolo indicativo; i modelli descritti sono suscettibili di modifiche, senza preavviso, da parte del Costruttore. Disegni e fotografie possono riferirsi a equipaggiamenti opzionali o ad allestimenti destinati ad altri Paesi. Per ogni altra informazione, rivolgersi alla nostra rete di vendita. Published by New Holland Brand Communications. BTS Adv. - Printed in Italy - 02/24 - (Turin) - 232002/100